

# 单元

# 一

## 普通话基础知识



### 模块一

### 语音概说

#### 学习目标

- (1)掌握基本概念:口语,普通话,方言;
- (2)明确语音的定义及语音的三个性质,了解语音的四要素与普通话的关系;
- (3)认识发音部位和发音方法。

#### 训练目标

- (1)了解普通话的形成;
- (2)掌握我国七大方言区、语音四要素与普通话的关系、常用的 17 个发音部位。



#### 案例导入

在某单位的招聘现场,一群朝气蓬勃的年轻人着装得体,妆容时尚。他们都是来参加幼儿教师招聘面试的。其中有一个姑娘,普通话标准,声音甜美圆润,彬彬有礼,回答准确,反应敏捷,各个方面都很突出。她就是庞敏,在众多竞争对手中脱颖而出,获得了唯一的录取名额。原来,庞敏在师范学校读书时,品学兼优,担任过学校的播音主持,而

且多次主持各项比赛活动,这些活动练就了她的各项能力。

**评析:**正如美国著名人际关系学大师卡耐基所说:一个人的成功,15%取决于他的专业知识,85%取决于他的口才和交往能力。由此可见,练好口语非常重要。一个人的语言发展黄金期在3~6岁,这正是在上幼儿园的时期。幼儿教师担负着培养祖国花朵的重任。而我们要想成为一名合格的幼儿教师,首先就要练好普通话。



语言是人类最重要的交际工具,是社会约定俗成的音、义符号系统。语言是一种社会现象,并随着社会的发展而发展。语言是人们认知世界的工具,因为事物的类别和关系都要用语言来表达。语言是文化的载体,因为人类在生产、生活中积累的知识需要用语言来记录和传承。

## 一、口语、普通话、方言的概念

### (一)口语的概念

世界上的语言有许多种,但都以口头语和书面语两种形式存在。口头语简称口语,是以声音的形式存在的语言,它稍纵即逝,难以流传久远,受时间和空间的限制。口语适合面对面交谈,并可以借助身体姿势、表情、手势、眼神等辅助手段进行。而与之对应的书面语是用文字记录的语言。文字是记录语言的书写符号,不受时间和空间的限制,可以将人类的思想和生产生活经验记录、传承、保存下来。文字的产生打破了口头语言的时间限制和空间限制。正是有了文字,我们才能够阅读到经典的历史著作。在现代社会里,信息化、智能化影响着人们的一切,使人们的活动范围扩大到全球,这使得语言的交际作用更为突出。

### (二)普通话的概念

中华民族文化源远流长,汉语也经历了不同的发展时期。每个历史时期都有共同语:先秦时期——雅言,汉朝——通语,明朝——官话,近代——北京语,中华人民共和国成立以后——普通话。

普通话就是以北京语音为标准音,以北方话为基础方言,以典范的现代白话文著作作为语法规范的现代汉民族共同语。

(1)为什么以北京语音为标准音?北京是我国政治、经济、文化的中心,北京语音内部元素结构合理、实用。

(2)为什么以北方话为基础方言?以北方话为代表的北方方言,内部一致,分布区域最广,使用人口多,便于推广。

(3)为什么以典范的现代白话文著作作为语法规范?因为唐宋以来,虽然用白话文写成的文学作品很多,且这些作品大多是用北方话写成的,但它们必定与我们现代人的语言习惯有所区别。所以普通话的语法要以现代著名作家的优秀白话文作品为标准,以国家发布的正式文件、社论等为范例。

总之,普通话是现代中华民族全体成员使用的共同语言。普通话以一种方言为基础,同中有异,异中有同,与各地方言有着源和流的关系。推广普通话并非消灭方言,而是消除方言隔阂,使各地区的人们不仅能说本地方言,还能在社会公共场合自觉使用规范标准的普

通话。

### (三) 方言的概念

方言就是流行于某一区域的地方话。方言是在纷繁复杂的历史变革中,经过不断的统一、分化形成的。

我国有七大方言区。

(1)北方方言——分布区域广,几乎遍布中国的大部分。使用人口多,约占汉族人口的73%。

(2)吴方言——以苏州话为代表,分布于上海、江苏部分地区,使用人口约为7.2%。

(3)湘方言——以长沙话为代表,分布于湖南大部分地区,使用人口约为3.2%。

(4)赣方言——以南昌话为代表,分布于江西大部分地区,使用人口约为3.3%。

(5)客家方言——以梅县话为代表,分布于广东、福建、台湾、江西、广西、湖南、四川等地,使用人口约为3.6%。

(6)闽方言——闽北以建瓯话为代表,闽南以厦门话为代表,分布于福建、海南、广东东部、浙江南部、广西小部分、台湾等地,使用人口约为5.7%。

(7)粤方言——以广州话为代表,分布于广东、广西、香港、澳门部分地区,使用人口约为4%。

如今,普通话和各地方言随着华人华侨的活动,传播于世界各地,在世界人民的交往中,发挥着越来越重要的作用。

## 二、语音的定义和性质

世界上有许多种语言,如汉语、俄语、英语、日语等。每种语言都由语音、语汇、语法三个要素构成。语音就是语言的声音,是语言的物质外壳;语汇又称词汇,是构成句子、组织语言的基本材料,通常被喻为语言的建筑材料;语法是语言的组合规律和规则。三者各自独立又互相联系,形成语言整体。

### (一) 语音的定义

语音就是由人的发音器官发出来的表达一定意义的声音,是语言的物质外壳。语音必须同时符合三个方面的要求:

(1)必须是人的发音器官发出来的声音。例如:

鸚鵡学舌发出的“你好”“恭喜发财”等只是动物的简单模仿,不是语音。

(2)必须明确表达一定意义。例如:

聋哑人发出的“诶、呀、嗯、啊”,虽然是人的发音器官发出来的,然而表达的意义不明确,因此不是语音。婴儿的啼哭和咿呀也不是语音,因为它们都不能直接表达明确的意义。

(3)语音是一种声音,它有别于自然界中的其他声音。例如:

学校里的上课铃声、公路上的汽车鸣笛声、军营里的集合号声等虽然也能够表达一定意义,但是此种声音与其表达的意义并没有被固定下来。

### (二) 语音的性质

语音有社会性质、物理性质、生理性质。

### 1. 语音的社会性质

语音的社会性质是其本质属性。某个具体语音所表达的意义是使用这种语言的全体成员约定俗成的。例如,“好”的读音为 hǎo, 英语 good 的读音为 [gud]。声音本与其表达的意义没有必然联系,这只是人们在社会活动中对它的一种公认,而一旦形成声音与意义的联系,它就被固定下来了。

### 2. 语音的物理性质

语音是一种声音,和其他声音一样,具有振幅、频率和波长,它同自然界中其他声音一样,具有音高、音强、音长、音色四种要素。语音的四要素与普通话有着密切关系,如表 1-1 所示。

表 1-1 语音的四要素与普通话的关系

要素名称	含 义	决定音素	与普通话的关系	自由控制条件
音高	声音的高低	振动的频率	决定了声调	声带的松紧、厚薄、宽窄
音长	声音的长短	振动持续的时间	决定了语气、语调	气息保持的时间
音强	声音的强弱	振动的幅度	决定了轻音、重音	气息充足,冲出口腔量大
音色	声音的特色	振动体的性质、形状	决定了音素	发音体共鸣腔、发音方法

语音的四要素与普通话的关系如下:

(1) 音高决定了普通话的声调。例如:

春暖花开 居安思危 山河锦绣 妙手回春 得心应手

(2) 音强决定了普通话的轻音、重音。

① 带重音符号的字读轻声。例如:

月亮 豆腐 苜蓿 暖和 我的书 快进来 轻悄悄

② 带着重音符号的字读重音。例如,“我会唱歌”这句话可以有三种意义:

谁会唱歌? 我会唱歌。

我会什么? 我会唱歌。

我会不会唱歌? 我会唱歌。

(3) 音长决定了普通话的语气、语调。例如:

她周末不回家。

她周末不回家?

她周末不回家!

(4) 音色决定了音素(声母、韵母)。例如:

绿水青山就是金山银山! Lùshuǐ-qīngshān jiùshì jīnshān-yínshān.

其中“绿 lǜ”包含辅音音素 l, 元音音素 ü; “山 shān”包含辅音音素 sh, n, 元音音素 a。

### 3. 语音的生理性质

语音是由发音器官发出来的,因此具有生理属性。

人的发音器官主要包括三大部分:肺和气管(动力站)、声带(发音体)、口腔和鼻腔(共鸣腔)。

(1)肺和气管。肺和气管结构如图 1-1 所示。



图 1-1 肺和气管结构

气流是声音的动力,人们说话前吸气,发音时呼气,并将呼出的气通过气管传送到咽喉部位,使声带振动,产生振动波。气流强,声音就大;气流弱,声音就小。因此,在演讲、朗诵前,要先学会控制气息。

(2)声带。声带是长在颈部喉头上的两片有韧性的薄薄的肉。声带的四种状态如图 1-2 所示,声带的结构如图 1-3 所示。

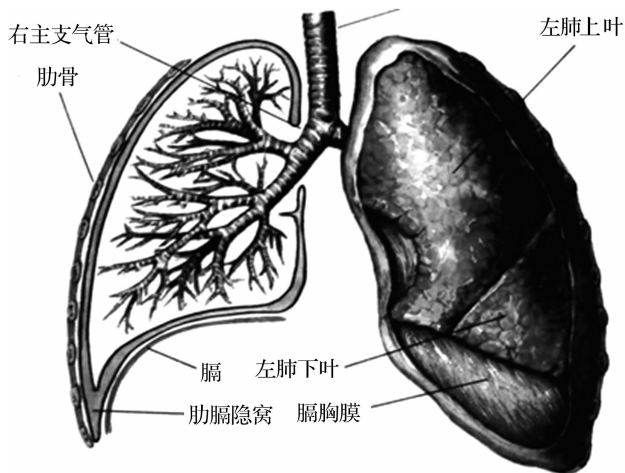
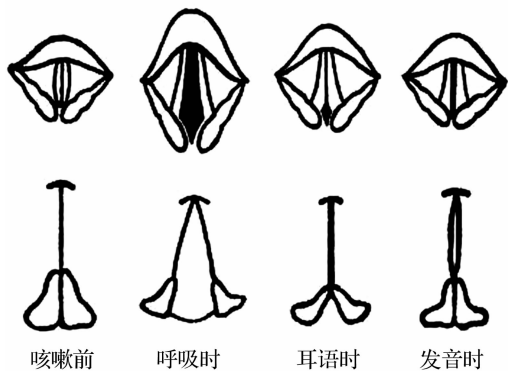

咳嗽前 呼吸时 耳语时 发音时

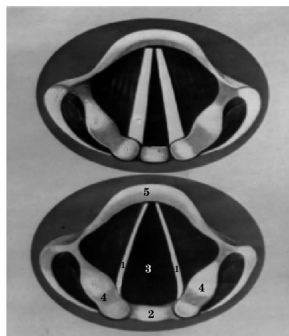

1—声带; 2—环状软骨板; 3—声门  
4—杓状软骨; 5—甲状软骨

图 1-2 声带的四种状态

图 1-3 声带的结构

(3)口腔和鼻腔。口腔和鼻腔结构如图 1-4 所示。这是两大共鸣腔,其中鼻腔相对单一,除了鼻翼能活动以外,没有其他可以活动的地方。口腔结构复杂,大部分部位能够活动。例如,人的上唇和下唇可以圆展、合拢;人的舌头特别灵活,可以平、翘、卷、缩、伸;下巴可以开合;等等。人在发音时,可以通过控制气息来控制这些能够活动的部位,以保障发出乐音,发出规范标准的语音。

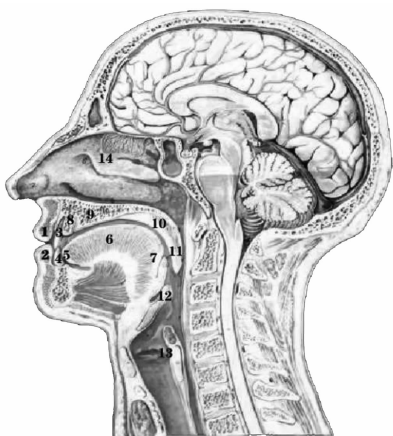

- 1—上唇;2—下唇;3—上齿;4—下齿;5—舌尖;  
6—舌面;7—舌根;8—硬腭前部;9—硬腭;  
10—软腭;11—小舌;12—会厌;13—声带;14—鼻腔

图 1-4 口腔和鼻腔结构

### 三、发音部位和发音方法

#### (一)发音部位

发音部位就是发音时气流在口腔受阻的地方。

常用的普通话的发音部位有 17 个,如图 1-5 所示。

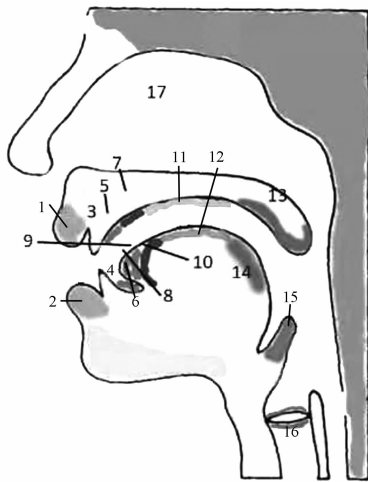

- 1—上唇;2—下唇;3—上齿;4—下齿;5—上齿龈;6—下齿龈;  
7—硬腭前部;8—舌尖前;9—舌尖中;10—舌尖后;11—硬腭;  
12—舌面;13—小舌;14—舌根;15—会厌;16—声带;17—鼻腔

图 1-5 发音部位

## (二)发音方法

发音方法是指发音时控制气流的方式,包括构成阻碍、保持阻碍和破除阻碍的方式。具体内容见声母的发音。

### 训练题目

#### 1. 填空题

(1)语言有\_\_\_\_\_和\_\_\_\_\_两种存在形式,一种依赖文字,另一种受时空的限制。

(2)普通话就是以\_\_\_\_\_为标准音,以\_\_\_\_\_为基础方言,以典范的\_\_\_\_\_为语法规范的现代汉民族共同语。

(3)方言就是\_\_\_\_\_的地方话。我国有七大方言区:\_\_\_\_\_、\_\_\_\_\_、\_\_\_\_\_、\_\_\_\_\_、\_\_\_\_\_、\_\_\_\_\_、\_\_\_\_\_。

(4)语音具有三个性质:\_\_\_\_\_、\_\_\_\_\_、\_\_\_\_\_。

(5)人的发音动力站是\_\_\_\_\_,发音体是\_\_\_\_\_,共鸣腔是\_\_\_\_\_。

#### 2. 判断题

(1)自然界中有许多声音,路上的汽车鸣笛声,校园的铃声,军营里的哨声,都表达一定意义,所以都应属于语音。 ( )

(2)婴儿的咿呀、聋哑人的嗯啊都不能表达明确的意思,不是语音。 ( )

(3)鹦鹉学舌,其说的语意明确,是语音。 ( )

(4)普通话是对方言的发展与提炼,方言是普通话的源头。 ( )

(5)推广普通话不是要消灭方言,而是消除方言隔阂。 ( )

(6)男人、女人,老人、儿童,他们的嗓音有低有高,是由声带的厚薄宽窄松紧不同造成的。 ( )

(7)隔壁老王跟老刘在说话,而老王的妻子顺着声音找来了。这是因为每个人的音色不同。 ( )

(8)“书”在汉语中读“shū”,在英语中读“book”。这体现了语音的社会性质。 ( )

(9)人们在呼喊的时候用力大,窃窃私语的时候用力小,这跟音高有关系。 ( )

(10)人发音时,控制和掌握好发音部位和发音方式,就能够发出标准规范的音了。 ( )



## 模块二 科学发声



### 学习目标

- (1) 清楚声音是声带振动发出来的；
- (2) 学会控制气息，控制声带；
- (3) 学习正确的站姿和坐姿发音。

### 训练目标

- (1) 练习气息的控制——气存丹田；
- (2) 练习声带的控制——会发低音、中音、高音。



### 案例导入

请读出下面的绕口令，体会节奏和气息。

材料一 一个胖娃娃捉了三个大花活蛤蟆，三个胖娃娃捉了一个大花活蛤蟆。捉了一个大花活蛤蟆的三个胖娃娃，不如捉了三个大花活蛤蟆的一个胖娃娃。

材料二 红凤凰，黄凤凰，粉红墙上飞凤凰，凤凰飞，飞凤凰，红黄凤凰飞北方。

**评析：**要想读好绕口令，就需要会控制气息，控制发音器官，使双唇、口腔开合到位。而这就需要掌握科学的发声技巧。

## 一、姿势发音练习

说话时要保持气息充足，气流通道顺畅，就需要正确的姿势。下面从站、坐两个姿势讲解。

### (一) 站姿发音练习

练习者将身体重心双脚掌间或一只脚掌上，身体直立，全身肌肉放松。深吸一口气，气存丹田，注意挺胸、收腹、含下巴，发“a、i、u”音。

- (1) 平行步：双脚自然分开，与肩同宽。
- (2) 八字步：双脚脚后跟靠拢，脚尖分开，呈倒八字状。



(3)丁字步:前脚脚后跟贴后脚足弓处。

- ① 把身体重心放在左脚掌上,右脚跟向左脚足弓弧部靠拢。
- ② 把身体重心放在右脚掌上,左脚跟向右脚足弓弧部靠拢。

## (二)坐姿发音练习

练习者将身体重心放在臀部,双脚平行,自然分开;上身直立,上肢自然放在桌面上,或者自然下垂,切忌弯腰、驼背和交叉腿;深吸一口气,气存丹田,注意挺胸、收腹、含下巴,发“a、i、u”音。

## 二、气息练习

气息是语音的来源,声带的振动要靠气息带动。练习者按照上面的站姿、坐姿要求,深吸一口气,下沉至丹田,控制气息,不要马上呼出来,注意挺胸、收腹、含下巴,发“a、i、u、ü”音(长音、短音交替练习)。

## 三、口腔开合练习

- (1)打开牙关,张开嘴巴,练习“拔萝卜(bá luóbo)”发音。
- (2)挺软腭,压舌头,练习“听广播(tīng guǎngbō)”发音。
- (3)对齐上下牙齿,提颧肌,练习“争第一(zhēng dìyī)”发音。
- (4)双唇合拢、紧闭、快速打开,练习“bo、po、mo、ba、pa、ma”发音。

## 四、舌头练习

练习者可用以下几种方式围绕舌头的各个部位进行练习。舌头灵活了,发音准确率就提高了。

- (1)打响嘴:舌尖抵住硬腭,猛然打开。此项主要是练习舌头的力度,锻炼舌头各肌肉群。
- (2)翘舌尖:发“啦啦啦”音,要轻柔、快速。此项主要是练习舌头前部的灵活性与弹性。
- (3)平舌面:发“驾驾驾”音,舌面部位先靠近硬腭,再快速打开口腔。此项主要是练习舌面,模仿骑马时的情景。
- (4)隆舌根:发“嘎嘎嘎”音,此项主要是练习舌根,模仿鸭子下水的叫声。
- (5)卷舌头:一是伸直舌头,把舌头两边卷起,反复练习;二是张大嘴巴,把舌头往后卷起,反复练习。

## 五、舌尖练习

- (1)用舌尖抵住下牙齿,从左到右,再从右到左,反复练习。
- (2)用舌尖抵住上牙齿,左右移动,反复练习。
- (3)用舌尖抵住上齿龈,左右移动,反复练习。
- (4)用舌尖抵住硬腭前部,左右移动,反复练习。



### 发音练习

字词 智齿 十四 指示 史诗 专政 尽心 天津 斗争  
调动 伶俐 力量 扭动 而且 牛油 男女 儿童 熔炉

## 六、舌根运动练习

进行舌根运动练习时,要张大嘴,挺软腭,擦舌根。具体操作:打开牙关,舌根靠近软腭,向前后方向拉动舌面后部。

### 发音练习

刚果 浩瀚 汹涌 孔雀 铿锵 中国工农红军

## 七、声带练习

在进行声带练习时,可通过发“a——”音体会声带松紧的变化。

(1)发低音“a——”时,声带比较放松。

(2)发中音“a——”时,声带稍微拉紧。

(3)发高音“a——”时,声带拉到最紧。

### 发音练习

(1)声带一直绷紧:

江山多娇 春天花开 人民和平 圆形农田 明天刊登

(2)声带松紧变换:

永远友好 彼此理解 创造利润 十拿九稳 耳聪目明

(3)声带先紧后松:

山清水秀 光明磊落 异口同声 墨守成规 心领神会

## 训练题目

1. 朗读诗歌,体会各个发音部位的活动

(1)床前明月光,疑是地上霜。举头望明月,低头思故乡。——李白《静夜思》

(2)白日依山尽,黄河入海流。欲穷千里目,更上一层楼。——王之涣《登鹳雀楼》

2. 读绕口令,练习气息和各个器官的运用

(1)八百标兵奔北坡,炮兵并排北边跑,炮兵怕把标兵碰,标兵怕碰炮兵炮。

(2)哥挎瓜筐过宽沟,赶快过沟看怪狗,观看怪狗瓜筐扣,瓜滚筐空哥怪狗。

(3)吃葡萄不吐葡萄皮,不吃葡萄倒吐葡萄皮。

(4)白猫黑鼻子,黑猫白鼻子。黑猫碰破白猫的黑鼻子,白猫剥了谷皮补鼻子。

(5)天上有个日头,地下有个石头,嘴里有个舌头,手上有个指头。不管是天上的热日头,地下的硬石头,嘴里的软舌头,手上的手指头,还是热日头,硬石头,软舌头,手指头,反正都是练舌头。

(6)扁担长,板凳宽,板凳没有扁担长,扁担没有板凳宽。扁担要绑在板凳上,板凳不让扁担绑在板凳上,扁担偏要绑在板凳上。

## 3. 读儿歌

## (一) 月亮圆圆

月亮圆圆，像个铜盘。  
我要上去，寒宫玩玩。  
星星闪闪，盏盏明灯。  
我要上去，用你照明。  
银河茫茫，好像江河。  
我要上去，乘着飞船。



音频  
儿歌一组

## (二) 好孩子

张家有个小胖子，自己穿衣穿袜子，还给弟弟穿鞋子。  
王家有个小柱子，天天起来叠被子，浇水扫地擦桌子。  
李家有个小妮子，吃饭搬凳拿筷子，还给妹妹递勺子。  
赵家有个小豆子，找了钉子找锤子，修好桌子修椅子。  
小胖子，小柱子，小妮子和小豆子，他们都是好孩子。

## (三) 春雨沙沙

春雨沙沙沙，  
浇绿大西瓜。  
小河哗哗哗，  
掀起快乐波。  
白鹅嘎嘎嘎，  
唱支淋雨歌。

## (四) 雪地里的小画家

程宏明

下雪啦，下雪啦！  
雪地里来了一群小画家。  
小鸡画竹叶，小猫画梅花，  
小鸭画枫叶，小马画月牙。  
不用颜料不用笔，  
几步就成一幅画。  
青蛙为什么没参加？  
它在洞里睡着啦。



## 模块三

## 语音的基本内容

### 学习目标

- (1) 了解音节、音素、元音和辅音、本音、呼读音、清音、浊音的概念；
- (2) 掌握 400 多个基本音节、32 个音素，包括 10 个元音和 22 个辅音。

### 训练目标

会读普通话基本音节、32 个音素。



### 案例导入

请阅读下面的句子，体会“蓝和男”“女和吕”的发音区别。

蓝教练，女教练，吕教练，男教练。蓝教练不是男教练，吕教练不是女教练。

**评析：**“蓝(lan)”和“男(nan)”两个音节开头的声母 l、n 不同，后面的韵母一样；“女(nü)”和“吕(lü)”两个音节的韵母都是 ü，而声母 n、l 不同。

## 一、音节和音素

### (一) 音节

音节是由音素构成的，从听觉上能够自然分辨清楚的最基本的语音单位。汉语有 400 多个基本音节。普通话基本音节(不带声调的音节)如表 1-2 所示。

### (二) 音素

普通话的音节最多有 4 个音素，最少有 1 个音素。音素就是用来构成音节的最小的语音单位。汉语有 32 个音素，它们是：a、o、ê、e、i、u、ü、er、-i(前)、-i(后)、b、p、m、f、d、t、n、l、g、k、h、j、q、x、z、c、s、zh、ch、sh、r、ng。例如，“漂亮”读音为 piaoliang，其中 piao 由 p、i、a、o 四个音素组成，liang 由 l、i、a、ng 四个音素组成。

## 二、元音和辅音

以发音时气流在口腔内是否受阻碍为标准，32 个音素可分为两类：元音和辅音。

### (一)元音

元音就是发音时气流在口腔中不受任何阻碍,声带振动,声音响亮且可以延长的音素。

普通话有 10 个元音——a、ê、er、e、o、i、u、ü、-i(前)、-i(后)。其中,小学学习了 7 个,它们是 a、o、e、i、u、ü、er。另外 3 个在小学没有专门学习。ê 除了是零声母音节 ê(欸)外,还可以与 i、ü 结合在一起,组成 ie、üe。-i(前)只用于组成音节 zi、ci、si,-i(后)只用于组成音节 zhi、chi、shi、ri。在小学里,一般以整体认读音节为教学内容。依据发音部位不同,10 个元音音素可以分为以下三种类型:

(1)舌面元音:a、o、e、ê、i、u、ü。

(2)卷舌元音:er。

(3)舌尖元音:-i(前)、-i(后)。

### (二)辅音

辅音即在发音时,气流在口腔中受到一定阻碍;声带有的振动,有的不振动;声音有的响亮,有的不响亮;大多是不可以延长的音素。

普通话有 22 个辅音:b、p、m、f、d、t、n、l、g、k、h、ng、j、q、x、z、c、s、zh、ch、sh、r。除了 ng 外,其他都作声母。

## 三、本音和呼读音

辅音发音不响亮,不清晰,不便于教学,于是就在辅音后面加一个元音,让声音响亮清晰起来。这就让辅音有了本音、呼读音之别。

### (一)本音

本音是指音素本来的发音。在拼读汉语音节时,都需要发本音。例如:

播种 b—ō zh—ǒng                      积累 j—ī l—ěi

厚德载物 h—òu d—é z—ài wù(w 不是声母,只起隔音作用)

**【示范发音】** b p m f d t n l j q x g k h z c s zh ch sh r

### (二)呼读音

呼读音是指在本音后面加一个元音而发出来的音,分别加 o,加 e,加 i,加-i(前),加-i(后)。适合在教声母的时候用,听起来清楚。

**【示范发音】** bo po mo fo de te ne le ge ke he ji qi xi zi ci  
si zhi chi shi ri

## 四、清音和浊音

发音时,根据声带振动的情况不同,辅音可分为清音、浊音两类。

### (一)清音

清音是指发音时声带不振动的音素,有 17 个:b、p、f、d、t、j、q、x、g、k、h、z、c、s、zh、ch、sh。

### (二)浊音

浊音是指发音时声带振动的音素,有 10 个元音(a、ê、er、e、o、i、u、ü、-i前、-i后)和 5 个辅音(m、n、l、r、ng)。

普通话基本音节如表 1-2 所示。



表 1-2 普通话基本音节

韵母	声母																					
	b	p	m	f	d	t	n	l	g	k	h	j	q	x	z	c	s	zh	ch	sh	r	
a	ba	pa	ma	fa	da	ta	na	la	ga	ka	ha				za	ca	sa	zha	cha	sha		
ê																						
er																						
e			me 么		de	te	ne	le	ge	ke	he				ze	ce	se	zhe	che	she	re	
o	bo	po	mo	fo																		
-i 前																						
-i 后																						
ai	bai	pai	mai		dai	tai	nai	lai	gai	kai	hai				zai	cai	sai	zhai	chai	shai	ri	
ei	bei	pei	mei	fei	dei		nei	lei	gei	kei	hei				zei			zhei		shei		
ao	bao	pao	mao		dao	tao	nao	lao	gao	kao	hao				zao	cao	sao	zhao	chao	shao	rao	
ou		pou	mou	fou	dou	tou	nou	lou	gou	kou	hou				zou	cou	sou	zhou	chou	shou	rou	
an	ban	pan	man	fan	dan	tan	nan	lan	gan	kan	han				zan	can	san	zhan	chan	shan	ran	
en	ben	pen	men	fen	den		nen		gen	ken	hen				zen	cen	sen	zhen	chen	shen	ren	
ang	bang	pang	mang	fang	dang	tang	nang	lang	gang	kang	hang				zang	cang	sang	zhang	chang	shang	rang	
eng	beng	peng	meng	feng	deng	teng	neng	leng	geng	keng	heng				zeng	ceng	seng	zheng	cheng	sheng	reng	
i	bi	pi	mi		di	ti	ni	li				ji	qi	xi								
ia								lia				jia	qia	xia								
ie	bie	pie	mie		die	tie	nie	lie				jie	qie	xie								
iao	biao	piao	miao		diao	tiao	niao	liao				jiao	qiao	xiao								
iu			miu		dIU		niu	liu				jiu	qiu	xiu								



表 1-2(续)

ian	bian	pian	mian		dian	tian	nian	lian													
in	bin	pin	min				nin	lin													
iang							niang	liang													
ing	bing	ping	ming		ding	ting	ning	ling													
u	bu	pu	mu	fu	du	tu	nu	lu	ku	hu											
ua									gua	hua											
uo					duo	tuo	nuo	luo	guo	huo											
uai									guai	huai											
uei						dui	tui		gui	hui											
uan					duan	tuan	nuan	luan	guan	huan											
uen					dun	tun		lun	gun	hun											
uang									guang	huang											
ueng																					
ong					dong	tong	nong	long	gong	hong											
ü							nü	lǜ			jü	qü	xü								
üe							nüe	lüe			jüe	qüe	xüe								
üan											juan	quan	xüan								
ün											jün	qün	xün								
iong											jiong	qiong	xiong								



知识链接

## 元音和辅音的特点

### 1. 元音的特点

- (1)元音发音时气流在口腔中不受阻碍,声带振动,声音响亮,声音可以延长。
- (2)元音是音节中最主要且不可缺少的部分。
- (3)在普通话的音节结构中,至少有一个元音,最多有三个元音。

例如:一批(yīpī),其中“一(yī)”有一个元音 i,“批(pī)”有一个辅音 p 和一个元音 i;带领(dàilǐng),其中“带(dài)”有一个辅音 d 和两个元音 a、i;“领(lǐng)”有两个辅音 l、ng 和一个元音 i;宝贝(bǎobèi)两个音节中各有两个元音(a、o 和 e、i);优秀(yōuxiù)两个音节中各有三个元音(i、o 和 u);对外(duìwài)两个音节中各有三个元音(u、e、i 和 u、a、i)。

### 2. 辅音的特点

(1)辅音发音时气流在口腔中受到一定阻碍,大部分声带不振动,声音不响亮,声音不能延长。其中,声带振动的辅音只有五个:m、n、r、l、ng。

(2)辅音在音节中只能出现于开头或末尾,开头的辅音称为声母,末尾的辅音是韵尾,只有 n、ng 两个。

(3)在普通话音节的结构中,一个音节可以没有辅音,最多有两个辅音且不连续出现,即没有复辅音。

## 训练题目

### 1. 名词解释

- (1)音节。
- (2)音素。
- (3)元音。
- (4)辅音。

### 2. 简答题

- (1)元音、辅音的发音特点各是什么?
- (2)普通话有多少个元音? 它们分别是什么?
- (3)普通话有多少个辅音? 它们分别是什么?
- (4)什么是本音? 什么是呼读音?
- (5)普通话有多少个浊辅音?





## 模块四

## 汉语拼音方案

### 学习目标

- (1) 学会汉语拼音字母的发音；
- (2) 能够按照四线三格的要求正确书写大写、小写汉语拼音字母；
- (3) 学会使用隔音符号；
- (4) 了解隔音字母 y、w 的用法。

### 训练目标

- (1) 会读、会写字母表；
- (2) 背诵声母表、韵母表；
- (3) 明白 y、w 不是声母，是隔音字母；
- (4) 了解 iou、uei、uen 的省写情况。



### 案例导入

请一个学生把下面认识的声母、韵母写出来。

声母：b、p、m、f、d、t、n、l、g、k、h、j、q、x、z、c、s、zh、ch、sh、r、y、w。

韵母：a、o、e、i、u、ü、ai、ei、ao、ou、uo、ie、üe、er、iu、ui、an、en、in、ün、ang、eng、ong、ing。

**评析：**在小学汉语拼音教学中，有 23 个声母，24 个韵母。y、w 不是辅音，也不是声母。普通话的韵母有 39 个，而小学里只学习了 24 个，还有 15 个是什么样子？要想把这些问题搞清楚，就必须学习《汉语拼音方案》。

### 一、《汉语拼音方案》的形成及应用

汉语拼音就是用拉丁字母给汉字注音的拼音符号。长期以来，我国传统的注音方式是用汉字给汉字注音，这样不规范，影响推广。1919 年新文化运动以后，有识之士认识到我们的国家要想不受外来侵略和侮辱，就必须先唤醒劳苦大众，让他们识字学文化，于是就有了给汉字注音的想法。中华人民共和国成立以后不久，1955 年 2 月开始拟定草案，1958 年 2 月 11 日，第一届全国人民代表大会第五次会议批准颁布《汉语拼音方案》。于是，汉语拼音成

为我们的识字工具,对新中国初期的扫盲运动起到了积极的作用。如今,随着科技的发展,特别是智能化的推进,各种汉语拼音输入法让人民群众使用手机和计算机更加便捷,甚至被应用于图书索引和其他编排顺序领域。

## 二、《汉语拼音方案》的内容

《汉语拼音方案》由五部分组成,即三表两符号:字母表、声母表、韵母表、声调符号和隔音符号。

### (一)字母表

字母表如表 1-3 所示。

表 1-3 字母表

字母名称	Aa	Bb	Cc	Dd	Ee	Ff	Gg	Hh	li
	ㄚ	ㄅㄝ	ㄘㄝ	ㄉㄝ	ㄜ	ㄝㄝ	ㄍㄝ	ㄏㄚ	ㄌ
	Jj	Kk	Ll	Mm	Nn	Oo	Pp	Qq	Rr
	ㄐㄝ	ㄎㄝ	ㄌㄝ	ㄇㄝ	ㄋㄝ	ㄛ	ㄆㄝ	ㄑㄝ	ㄖㄝ
	Ss	Tt	Uu	Vv	Ww	Xx	Yy	Zz	
	ㄝㄤ	ㄊㄝ	ㄨ	ㄨㄝ	ㄨㄚ	ㄒ	ㄚ	ㄗ	

V 只用来拼写外来语、少数民族语言和方言。  
字母的手写体依照拉丁字母的一般书写习惯。

### (二)声母表

声母表如表 1-4 所示。

表 1-4 声母表

b	p	m	f	d	t	n	l
ㄅ	ㄆ	ㄇ	ㄈ	ㄉ	ㄊ	ㄋ	ㄌ
玻	坡	摸	佛	得	特	讷	勒
g	k	h		j	q	x	
ㄍ	ㄎ	ㄏ		ㄐ	ㄑ	ㄒ	
哥	科	喝		基	欺	希	
zh	ch	sh	r	z	c	s	
ㄓ	ㄔ	ㄕ	ㄖ	ㄗ	ㄘ	ㄙ	
知	蚩	诗	日	资	雌	思	

在给汉字注音的时候,为使拼式简短,zh、ch、sh 可以省作  $\hat{z}$ 、 $\hat{c}$ 、 $\hat{s}$ 。

### (三)韵母表

韵母表如表 1-5 所示。

表 1-5 韵母表

听口呼	齐齿呼	含口呼	撮口呼
	i ㄌ	u ㄨ	ü ㄩ
a ㄚ	ia ㄚ	ua ㄨㄚ	
o ㄛ		uo ㄨㄛ	
e ㄜ	ie ㄟ		üe ㄩㄝ
ai ㄞ		uai ㄨㄞ	



音频  
字母歌

续表

听口呼	齐齿呼	含口呼	撮口呼
ei 诶		uei 威	
ao 熬	iao   幺 腰		
ou 又	iou   又 忧		
an 安	ian   安 烟	uan 又 弯	üan   冤
en 恩	in   因	uen 又 温	ün   晕
ang 昂	iang   央	uang 又 汪	
eng 亨的韵母	ing   英	ueng 又 翁	
ong (又 雍的韵母)	iong   雍		

- (1) “知、蚩、诗、日、资、雌、思”七个音节的韵母用 i, 即拼作 zhi, chi, shi, ri, zi, ci, si。
- (2) 韵母儿写成 er, 用作韵尾的时候写成 r。例如, “儿童”拼作 ertong, “花儿”拼作 huar。
- (3) 韵母 ㄝ 单用的时候写成 ê。
- (4) i 行的韵母, 前面没有声母的时候, 写成 yi(衣), ya(呀), ye(耶), yao(腰), you(忧), yan(烟), yin(因), yang(央), ying(英), yong(雍)。  
u 行的韵母, 前面没有声母的时候, 写成 wu(乌), wa(蛙), wo(窝), wai(歪), wei(威), wan(弯), wen(温), wang(汪), weng(翁)。  
ü 行的韵母, 前面没有声母的时候, 写成 yu(迂), yue(约), yuan(冤), yun(晕); ü 上两点省略。  
ü 行的韵母跟声母 j, q, x 拼的时候, 写成 ju(居), qu(区), xu(虚), ü 上两点也省略; 但是跟声母 n, l 拼的时候, 仍然写成 nü(女), lü(吕)。
- (5) iou, uei, uen 前面加声母的时候, 写成 iu, ui, un, 如 niu(牛), gui(归), lun(论); 零声母时写成 you, wei, u。
- (6) 在给汉字注音的时候, 为了使拼式简短, ng 可以省作 ŋ。

#### (四) 声调符号

阴平	阳平	上声	去声
—	ˊ	ˇ	ˋ

声调符号标在音节的主要元音上。轻声不标。例如:

妈 mā	麻 má	马 mǎ	骂 mà	吗 ma
(阴平)	(阳平)	(上声)	(去声)	(轻声)

#### (五) 隔音符号

a, o, e 开头的音节连接在其他音节后面的时候, 如果音节的界限发生混淆, 用隔音符号(‘)隔开, 如 pi’ao(皮袄)。



训练题目

1. 读出《字母表》。
2. 背诵《声母表》。
3. 背诵《韵母表》。
4. 简述 y、w 的用法。
5. 请说明韵母 iou、uei、uen 什么时候可省写成 iu、ui、un。
6. 简述 j、q、x 声母跟 ü 相拼时可以省略 ü 两点，而 n、l 跟 ü 相拼时不能省略 ü 两点的  
原因。
7. 请用四线三格来书写 26 个汉语拼音字母，注意与英语字母有区别。

---

---

---

---

---

---

---

---

---

---



模块五 音节的组成



学习目标

- (1) 弄清声母、韵母、声调的概念；
- (2) 学习声母、韵母的分类及发音；
- (3) 掌握四种声调的读法，会标调；
- (4) 弄清韵母的结构分类、韵母的传统分类；
- (5) 能够规范标准的发音；
- (6) 能够读准普通话的声调；
- (7) 掌握声调的决定因素是音高，声调的音高是相对音高，音乐的音高是绝对音高。
- (8) 了解调值、调类，学会五度标记法。

## 训练目标

- (1)能区分声母的本音和呼读音,在词语训练中咬住字头;
- (2)学会单韵母的发音(口型舌位始终保持不变)、复韵母的发音(口型舌位从一个元音向另一个元音滑动)、鼻韵母的发音(舌位由元音过渡到鼻辅音);
- (3)学会普通话四声的发音,体会汉语语言的抑扬顿挫之美。



## 案例导入

## 案例一

请看下面的两个音节,分析它们的音素构成情况。

安全(ānquán) 海鸥(hǎi'ōu)

**评析:**“安(ān)”开头的是 a,不是声母;末尾是辅音 n,也不是声母。“全(quán)”开头的音素是辅音 q,是声母;末尾的 n 不是声母,是韵尾。“海(hǎi)”开头是辅音 h,是声母;“欧(ōu)”开头的音素是元音 o,不是声母。

## 案例二

请阅读以下文字,体会韵母的发音。

材料一 一二三三二一,一二三四五六七,七六五四三二一。七个小孩去赶集,七只篮子手中提。他们装的水果齐:有苹果、橘子、橙子、柿子、李子、栗子、梨。

材料二 打南坡走来个老婆婆,两手托着两筐箩。左手托着的筐箩装的是菠萝,右手托着的筐箩装的是萝卜。你说说看,老婆婆左手筐箩装着的菠萝多,还是右手筐箩装着的萝卜多?猜对给你一筐箩菠萝,猜不对不给菠萝和萝卜,罚你替老婆婆把装着菠萝和萝卜的筐箩送到大北坡。

**评析:**材料一中的“一(yī)”“七(qī)”“齐(qí)”“提(tí)”“梨(lí)”音节中的韵母都是“i”,押韵。材料二中的“婆婆(pópo)”“筐箩(pǔluo)”“菠萝(bōluó)”“萝卜(luóbo)”“坡(pō)”音节中的韵母相近,也押韵。

## 案例三

朗读下面短文。

## 第一场雪

这是入冬以来胶东半岛上第一场雪。

雪纷纷扬扬,下得很大。开始还伴着一阵儿小雨,不久就只见大片大片的雪花,从彤云密布的天空中飘落下来。地面上一会儿就白了。冬天的山村,到了夜里就万籁俱寂,只听得雪花簌簌地不断往下落,树木的枯枝被雪压断了,偶尔咯吱一声响。

大雪整整下了一夜。今天早晨,天放晴了,太阳出来了。推开门一看,嗬!好大的雪啊!山川、河流、树木、房屋,全都罩上了一层厚厚的雪,万里江山变成了粉妆玉砌的世界。落光了叶子的柳树上挂满了毛茸茸亮晶晶的银条儿;而那些冬夏常青的松树和柏树上,则挂满了蓬松松、沉甸甸的雪球儿。一阵风吹来,树枝轻轻地摇晃,美丽的银条

儿和雪球儿簌簌地落下来,玉屑似的雪末儿随风飘扬,映着清晨的阳光,显出一道道五光十色的彩虹。

大街上的积雪足有一尺多深,人踩上去,脚底下发出咯吱咯吱的响声。一群群孩子在雪地里堆雪人,掷雪球儿。那欢乐的叫喊声,把树枝上面的雪都震落下来了。

俗话说,瑞雪兆丰年!这个话有充分的科学依据,并不是一句迷信的成语。寒冬大雪,可以冻死一部分越冬的害虫;融化了的水渗进土层深处,又能供应庄稼生长的需要。我相信这场十分及时的大雪,一定会促进明年春季作物,尤其是小麦的丰收。有经验的老农把雪比作麦子的棉被。冬天棉被盖得越厚,明春麦子就长得越好,所以又有这样一句谚语:“冬天麦盖三层被,来年枕着馒头睡。”

我想,这就是人们为什么把及时的大雪称为“瑞雪”的道理吧。

**评析:**文章形象生动描写了雪,尤其是“天放晴了,太阳出来了。……山川、河流、树木、房屋……”词语对称,声音和谐有节奏,使人读起来抑扬顿挫、朗朗上口。这些音节高低起伏,体现了声调的魅力。



在现代汉语中,我国在传统上把音节分成声母、韵母、声调三部分,其中韵母又可分为韵头、韵腹和韵尾。一个音节可以没有声母,可以没有韵尾,但是不能没有韵母(韵腹)和声调。

## 一、声母

### (一)声母的概念

声母即音节开头的辅音。声母的概念中有两个关键词:一是开头,二是辅音,这两个条件必须同时具备。例如,“北京(běijīng)”中 b 和 j 既是辅音,又是声母(在音节的开头);ng 是辅音但不是声母(不在音节的开头)。

普通话有 21 个辅音声母:b、p、m、f、d、t、n、l、g、k、h、j、q、x、z、c、s、zh、ch、sh、r。ng 不作声母,只做韵尾,如 ang、eng、ong。

### (二)声母的分类

分类标准不同,分类的结果也就不同。分析声母时应该从以下两个方面入手。

#### 1. 根据发音部位不同分类

根据发音部位不同,声母可分为以下七类:

- (1)双唇音:发 b、p、m 音时,上唇与下唇靠紧闭合,构成气流的阻碍。
- (2)唇齿音:发 f 音时,上齿与下唇靠紧,构成气流的阻碍。
- (3)舌尖前音:发 z、c、s 音时,舌尖平伸放在齿背,构成气流的阻碍。
- (4)舌尖中音:发 d、t、n、l 音时,舌尖抵住上齿龈,构成气流的阻碍。
- (5)舌尖后音:发 zh、ch、sh、r 音时,舌尖前部翘起,放在硬腭的前部,构成气流的阻碍。
- (6)舌面音:发 j、q、x 音时,舌面靠紧硬腭,构成气流的阻碍。
- (7)舌根音:发 g、k、h 音时,舌根部位隆起,靠紧软腭,构成气流的阻碍。

#### 2. 根据发音方法划分

- (1)根据破阻的情况,声母可分为以下五类:

①塞音:b、d、g、p、t、k 破除阻碍的方式是猛然打开阻碍部分,使气流爆破而出,声带不振动。

②塞擦音:j、z、zh、q、c、ch 破除阻碍的方式是猛然打开,同时使气流冲出,声带不振动。

③擦音:发 f、h、x、s、sh、r 音时,没有打开阻碍部位,使气流慢慢摩擦而出,发 r 音时声带振动。

④边音:发 l 音时,舌尖抵住上齿龈,始终没有打开阻碍部分,使气流从舌头两边流出,声带振动。

⑤鼻音:发 m、n(ng)音时,没有破阻,气流从鼻腔流出,声带振动。ng 不做声母,只做韵尾。

(2)根据声带是否振动,声母可分为以下分为两类:

①清音:b、p、d、t、g、k、h、j、q、x、z、c、s、zh、ch、sh,发音时声带不振动。

②浊音:m、n、r、l,发音时声带振动。

(3)根据发音时气流情况,声母可分为以下两类:

①送气音:p、t、k、c、ch、q,发音时气流冲出口腔。

②不送气音:b、d、g、z、zh、j,发音时出少量气流。

以上分析情况可汇总成声母分类表,如表 1-6 所示。

表 1-6 普通话声母分类总表

发音部位				双唇	唇齿	舌尖前	舌尖中	舌尖后	舌面	舌根
声母	塞音	清音	不送气	b			d			g
			送气	p			t			k
	塞擦音	清音	不送气			z		zh	j	
			送气			c		ch	q	
	擦音	清音			f	s		sh	x	h
		浊音						r		
	鼻音	浊音		m			n			
	边音	浊音					l			

### (三)声母的发音

#### 1. b(呼读音 bo):双唇、清、塞、不送气音

发音时,双唇紧闭,让气流充满口腔,然后猛然打开口腔,爆发成音;声带不振动,冲出的气流较弱。

##### 【示例词语】

宝贝 bǎobèi      爸爸 bàba      标兵 biāobīng      标本 biāoběn  
 薄板 báobǎn      白板 báibǎn      靶标 bǎbiāo      百倍 bǎibèi  
 摆布 bǎibù      白布 báibù      败兵 bàibīng      败北 bàiběi  
 北边 běibiān      斑驳 bānbó      兵变 bīngbiàn      彪炳 biāobǐng  
 禀报 bǐngbào      刨冰 bàobīng



音频  
声母 b



**【词语练习】**

斑白 搬兵 板报 壁报 辩白 辨别 奔波 碧波 臂膀 版本 本部 笨伯  
 半百 半边 半壁 帮办 包办 包庇 褒贬 棒冰 傍边儿 颁布 八百 八宝  
 把柄 白斑 保镖 保本 报表 抱病 卑鄙 扁柏 辩驳 冰雹 病变 不必  
 不便 部编 补编

**2. p(呼读音 po): 双唇、清、塞、送气音**

发音时,先紧闭双唇,使气流储存满,再慢慢打开双唇,使气流随之呼出,声带不振动,冲出口腔的气流较强。

**【示例词语】**

爬坡 pápō 排炮 páipào 攀爬 pānpá 乒乓 pīngpāng  
 抛盘 pāopán 跑偏 pǎopiān 澎湃 péngpài 批判 pīpàn  
 匹配 pǐpèi 偏僻 piānpì 偏颇 piānpō 拼盘 pīnpán



音频  
声母 p

**【词语练习】**

频频 品牌 品评 评判 评聘 平叛 平盘 泼皮 破皮 铺排  
 翩翩 批评

**3. m(呼读音 mo): 双唇、浊、鼻音**

发音时,先紧闭双唇,使气流储存满,再打开鼻腔,使气流流出,声带振动。注意不能有气流流出口腔流出。

**【示例词语】**

妈妈 māma 妹妹 mèimei 麻木 māmù 骂名 mà míng  
 马鸣 mǎ míng 埋没 máimò 买卖 mǎimài 默默 mò mò  
 馍馍 mómo 陌陌 mò mò 卖命 màimìng 埋名 máimíng  
 满门 mǎnmén 满面 mǎnmiàn 命门 mìngmén 磨灭 mómiè  
 茂密 màomì 梦寐 mèngmèi



音频  
声母 m

**【词语练习】**

满目 盲目 曼妙 漫骂 漫漫 迷茫 渺茫 迷梦 秘密 面膜 面目 面貌  
 棉帽 密码 密谋 绵密 美妙 美满 莫名 眉毛 命名 名模 描摹 明明  
 弥漫 民盟 卖萌 明媚 木门 明面 明眸 门面 谋面 每秒 牧民 苗木  
 猫咪 木马 慕名 木棉 木命 脉脉 灭门 墓门 冒昧 貌美 美名 没命  
 每名 煤末 门楣 蒙昧

**4. f(呼读音 fo): 唇齿、清、擦音**

发音时,上齿抵住下唇,形成一个窄缝,使气流从窄缝处摩擦而出,声带不振动。

**【示例词语】**

发凡 fāfán 发放 fāfàng 发疯 fāfēng 发奋 fāfèn 奋发 fènfā  
 奋飞 fènfēi 粪肥 fènféi 丰富 fēngfù 罚分 fáfēn 佛法 fófǎ  
 翻番 fānfān 反复 fǎnfù 反腐 fǎnfǔ 翻覆 fānfù



音频  
声母 f

**【词语练习】**

繁复 方法 防范 仿佛 房费 防腐 放飞 防风 芳菲 放风  
 风范 风帆 锋范 风帆 付费 夫妇 复发 复方 福分 负分  
 浮粉 赋分 浮泛 傅粉 非法 非凡 肺腑 狴狴 霏霏 非分  
 飞帆 分肥 吩咐 芬芳 分房



## 5. z(呼读音 zì):舌尖前、清、塞擦、不送气音

发音时,舌尖伸平,轻轻放在下齿背,上下牙齿对齐,先打开 0.5 厘米的缝隙,然后舌尖很快离开齿背,使气流摩擦而出成音,声带不振动,冲出口腔的气流较弱。

## 【示例词语】

咂嘴 zāzuǐ 杂字 zázi 崽子 zǎizi 在座 zàizuò 走卒 zǒuzú  
在做 zàizuò 再造 zàizào 再组 zàizǔ 在租 zàizū 藏族 zàngzú  
遭罪 zāozuì 簪子 zānzi

## 【词语练习】

罪责 栽赃 早在 造作 枣子 造字 凿子 啧啧



音频  
声母 z

## 6. c(呼读音 cì):舌尖前、清、塞擦、送气音

发音时,舌尖伸平,轻轻放在下齿背,上、下牙齿对齐,先打开一条窄缝,使较强的气流冲出口腔,摩擦成音,声带不振动,声音不响亮。

## 【示例词语】

猜测 cāicè 猜猜 cāicāi 猜错 cāicuò 彩瓷 cǎicí 蚕簇 cáncù  
采草 cǎicǎo 蔡村 Càicūn

## 【词语练习】

残次 残存 餐次 仓促 苍翠 仓存 苍苍 参差 草丛 曹村  
草测 草草



音频  
声母 c

## 7. s(呼读音 sǐ):舌尖前、清、擦音

发音时,舌尖伸平,轻轻放在下齿背,上、下牙齿对齐,使少量气流冲破阻碍,从窄缝处挤出,摩擦成音;声带不振动,声音不响亮,不能延长。

## 【示例词语】

洒扫 sǎsǎo 萨克斯 sàkèsī 三岁 sānsuì 三色 sānsè 三思 sānsī  
三所 sānsuǒ 三嫂 sānsǎo

## 【词语练习】

琐碎 色素 瑟瑟 瑟缩 色散 色素 酥松



音频  
声母 s

## 8. d(呼读音 de):舌尖中、清、塞、不送气音

发音时,先用舌尖抵住上齿龈,气流储存不多,然后猛然打开阻碍爆破成音,声带不振动,冲出的气流较弱。

## 【示例词语】

达到 dádào 到达 dàodá 大道 dàdào 打刀 dǎdāo 大刀 dàdāo  
打倒 dǎdǎo 答道 dádao 大岛 dàdǎo 嗒嗒 dādā 带动 dàidòng  
待定 dàidìng 带点 dàidiǎn

## 【词语练习】

带队 带电 带单 歹毒 到底 道德 到点 导弹 导读 倒掉 捣蛋 倒挡  
导带 到顶 地道 弟弟 地点 低调 地段 抵达 滴答 滴定 怠惰 担当  
单独 淡定 单调 胆大 单打 担待 弹道 胆道 蛋雕 当道 动荡 当地  
当代 典当 挡道 挡掉 荡涤 得到 得当 得道 底单 低点 低端 帝都  
敌对 地洞 抵掉 低度 抵挡 底端 低毒 叮咚 顶灯 定调 顶戴 顶对  
顶点 电动 奠定 颠倒 垫底 电镀 点读 点灯 电灯 点滴 跌倒 迭代  
跌打 跌宕 督导 丢单 丢掉 懂得 东单 东渡 冻点 虎视眈眈



音频  
声母 d



### 9. t(呼读音 te):舌尖中、清、塞、送气音

发音时,先用舌尖抵住上齿龈,在口腔中储存一定气流,再猛然打开阻碍,爆破成音,使气流随之冲出口腔,声带不振动。

#### 【示例词语】

塔头 tǎtóu 塔筒 tǎtǒng 塔体 tǎtǐ 塔台 tǎtái 獭兔 tǎtù 塌台 tātái  
 抬头 táitóu 抬腿 táituǐ 胎体 tāitǐ 探讨 tàntǎo 探头 tàntóu 忐忑 tǎntè  
 贪图 tāntú 弹跳 tántiào 通透 tōngtòu 推特 tuītè 铁塔 tiětǎ 饕餮 tāotiè

#### 【词语练习】

谈妥 探听 坦途 滩涂 烫头 唐突 淘汰 逃脱 套筒 套题 陶土 疼痛  
 藤条 体贴 体统 梯田 体态 体坛 踢腿 提臀 挑剔 跳台 调停 跳弹  
 跳投 挑头 天堂 天台 天梯 填土 甜头 天庭 天体 添土 贴图 通通  
 贴条 铁桶 铁蹄 通脱 贴题 听筒 通天 通体 同台 同堂 头条 投胎  
 头套 偷听 图腾 吐痰 团体 推脱 推土 吞吐 拖堂 拖沓 脱胎 脱逃

### 10. n(呼读音 ne):舌尖中、浊、鼻音

发音时,舌尖抵住上齿龈,打开鼻腔,使气流从鼻腔通过;声带振动。

#### 【示例词语】

奶奶 nǎnai 奶牛 nǎiniú 奶娘 nǎiniáng 男女 nánǚ 恼怒 nǎonù  
 内能 nèinéng 能耐 néngnài 农奴 nóngnú 拿捏 nániē 牛腩 niúnán  
 扭捏 niǔnie 泥泞 nínìng

#### 【词语练习】

年年 年内 黏腻 捏弄 女奴 诺诺 哪呢 讷讷 喃喃 难耐 嚷嚷 内脑  
 内难 呢喃 泥淖 囡囡 泥牛 袅袅 袅娜 妞妞 忸怩 啾啾 拈阉儿  
 年富力强 年久失修 逆水行舟 难能可贵 南辕北辙 能说会道



音频  
声母 n

### 11. l(呼读音 le):舌尖中、浊、边音

发音时,舌尖抵住上齿龈,挺起软腭,使气流从舌头两边出来,声带振动。

#### 【示例词语】

拉拢 lālǒng 联络 liánluò 拉力 lālì 拉链 lāliàn 兰陵 Lánlíng  
 朗朗 lǎnglǎng 劳累 láolèi 老路 lǎolù 劳力 láolì 老练 lǎoliàn  
 老龄 lǎolíng 姥姥 lǎolao 老赖 lǎolài 牢笼 láolóng

#### 【词语练习】

劳碌 勒令 流泪 冷落 冷链 冷凉 力量 理论 利率 历练 理疗 莅临  
 立领 离乱 里拉 历来 粒粒 邻里 领陆 利禄 淋漓 林立 连理 联力  
 连廊 廉吏 两类 两辆 料理 嘹亮 缭乱 猎猎 淋淋 凛冽 玲珑 凌乱  
 伶俐 凌厉 零落 领略 另类 绫罗 令郎 流量 浏览 流浪 榴梿 流利  
 流露 流落 六路 笼络 露脸 楼兰 喽啰 漏料 楼龄 绿林 卤料 陆离  
 掳掠 辘轳 陆路 戮力 缕缕 屡屡 乱来 聊赖 伦理 论理 罗列 裸露  
 寥落 历历在目 淅淅沥沥 寒风凛凛



音频  
声母 l

## 12. zh(呼读音 zhi): 舌尖后、清、塞擦、不送气音

发音时,舌尖抵住硬腭前部,软腭挺起,使弱气流把阻碍挤开一个窄缝摩擦成音;声带不振动。【示例词语】

扎针 zhāzhēn 榨汁 zhàzhī 迍迍 zhūnzhān 撰著 zhuànzhù  
抓周 zhuāzhōu 周转 zhōuzhuǎn 壮志 zhuàngzhì 智障 zhìzhàng  
轧制 zháyì 辗转 zhǎnzhuǎn 战争 zhànzhēng

## 【词语练习】

掌珠 罩住 招致 债主 寨主 债转 宅址 找准 着重 招展 照直 褶皱  
折皱 折中 这种 真正 珍珠 镇住 真主 珍重 震中 针织 真挚 诊治  
真知 真值 镇纸 政治 整治 症状 挣扎 正装 整装 正直 证照 证章  
正章 整张 整账 征兆 征召 争执 正值 蒸制 整枝 正职 正中 郑重  
庄重 装帧 正传 转正 专政 蒸煮 执照 支着 知照 蜘蛛 止住 制住  
执着 纸张 执掌 职掌 指针 指正 至嘱 纸质 直指 种植 终止 中指  
中职 中止 肿胀 中装 重装 中转 忠贞 住址 主旨 竹枝 烛照 主张  
助长 住宅 注重 驻扎 抓住 专注 专著 转注 转战 转站 转折 转轴  
装置 撞针 追逐 淳淳 茁壮 卓著



音频

声母 zh

## 13. ch(呼读音 chi): 舌尖后、清、塞擦、送气音

发音时,舌尖抵住硬腭前部,软腭挺起,使较强气流冲开一条缝隙,摩擦成音;声带不振动。

## 【示例词语】

叉车 chāchē 差池 chāchí 插翅 chāchì 茶匙 cháchí  
插床 chāchuáng 茶厂 cháchǎng 查抄 cháchāo 休场 chùchǎng  
橱窗 chúchuāng 初创 chūchuàng 初春 chūchūn 铲除 chǎnchú  
蟾蜍 chánú 拆除 chāichú

## 【词语练习】

拆穿 柴草 产程 产出 长城 长处 常常 超产 超长 超常 超车 超出  
车程 车床 冲床 抽查 车场 彻查 撤出 撤除 除尘 查处 称臣 成虫  
惩处 承储 传承 城池 乘除 驰骋 赤诚 迟迟 痴痴 赤潮 冲程 充裕  
充斥 忡忡 重茬 抽出 抽搦 踌躇 抽成 抽查 惆怅 愁肠 愁楚 臭虫  
出差 出产 出厂 出场 处处 出处 楚楚 穿插 传出 春潮 唇齿 戳穿  
绰绰 蠢蠢欲动 绰绰有余



音频

声母 ch

## 14. sh(呼读音 shi): 舌尖后、清、擦音

发音时,舌尖抵住硬腭前部,软腭挺起,使弱气流从窄缝中流出,摩擦成音;声带不振动。

## 【示例词语】

硕士 shuòshì 杉杉 shānshān 傻事 shǎshì 霎时 shàshí  
商社 shāngshè 讪讪 shànshàn 誓师 shìshī 山水 shānshuǐ  
善水 shànshuǐ 膳食 shànshí 善事 shànshì 闪失 shǎnshī  
山势 shānshì 潸潸 shānshān



音频

声母 sh

【词语练习】

山石	山神	闪身	山参	上述	上市	赏识	伤势	上身	伤神	伤肾	砂石
煞是	晒伤	上色	烧伤	少数	舍生	设施	涉世	申说	绅士	审视	身世
伸手	深受	身手	深山	神圣	审慎	省事	盛世	声势	省市	省时	生食
盛事	升势	生事	生世	生手	生疏	省属	生水	省水	尸首	失身	湿身
试身	实施	事实	实时	史诗	适时	时事	逝世	失事	石狮	失势	闪闪
实数	师叔	实属	时蔬	史书	试述	实说	食甚	时尚	世上	史上	试手
试水	嗜睡	手势	收拾	首饰	收尸	收视	守时	收市	收手	收受	瘦身
收审	受伤	书社	书市	书生	舒适	舒爽	赎身	束身	树神	述说	数说
叔叔	数数	树梢	甩手	双生	双肾	爽身	双数	双声	水杉	水蛇	睡神
水师	水势	水蚀	水手	税收	顺势	顺时	瞬时	说书	硕鼠	水刷石	

15. r(呼读音 ri): 舌尖后、浊、擦音

发音时,舌尖抵住硬腭前部,软腭挺起,使较弱的气流摩擦而出;声带振动,声音短促。

【示例词语】

冉冉 rǎnrǎn	软弱 ruǎnrùo	嚷嚷 rāngrang	饶人 ráorén
扰攘 rǎorǎng	热容 rèróng	惹人 rěren	忍让 rěnràng
荏苒 rěnrǎn	忍辱 rěnrǔ	肉蓉 ròuróng	如若 rúruò
濡染 rúrǎn			



音频  
声母 r

【词语练习】

人人 人瑞 茸茸 仁人 仍然 融入 容忍 荣辱 熔融 柔韧 柔软 潏热 其乐融融

16. j(呼读音 ji): 舌面、清、塞擦、不送气音

发音时,舌头中部宽面上挺靠近硬腭,使弱气流冲开阻碍,挤出一条窄缝。注意不要有气流冲出口腔,声带不振动。

【示例词语】

积极 jījí	即将 jíjiāng	季节 jìjié	基金 jījīn	绞架 jiǎojià
脚尖 jiǎojiǎn	搅局 jiǎojú	间接 jiànjiē	见解 jiànjiě	简捷 jiǎnjié
惊厥 jīngjué	蒹葭 jiānjiā	肩胛 jiānjiǎ	佳境 jiājìng	



音频  
声母 j

【词语练习】

计价	计较	纪检	寄件	计件	急件	极筒	击剑	肌腱	几间	鸡尖	己见
及肩	几局	机具	集聚	集结	寂静	鸡精	几经	机井	机警	即景	积聚
寄居	急遽	箕踞	激进	集锦	挤进	几斤	疾进	激将	机降	吉剧	季军
加紧	夹具	加剧	家景	家具	家居	佳句	嘉靖	佳节	几件	机架	鸡架
基建	夹紧	加劲	家近	加急	甲级	佳绩	甲基	家鸡	夹击	嫁接	假借
贱价	减价	简介	简洁	间架	间距	艰巨	检举	荐举	尖叫	尖椒	见机
坚决	建家	煎饺	尖角	建交	剪角	见教	健将	鉴戒	奖金	将近	将尽
犟劲	讲究	将就	酱酒	姜酒	将军	僵局	讲解	降解	降级	酱鸡	交际
交集	焦急	胶机	角几	鸡脚	犄角	挤脚	鸡叫	脚架	交加	叫价	角架
姐姐	借鉴	解决	接近	结局	阶级	结晶	奸计	歼击	酒驾	洁净	解救

接机 节假 捷径 结交 戒酒 解酒 借酒 子子 节俭 节减 结节 结集  
 截击 金具 金菊 金句 晋剧 金橘 金驹 筋节 紧急 晋级 禁忌 进击  
 谨记 锦集 荆棘 近郊 禁军 金爵 静寂 经纪 警纪 经籍 经济 竞技  
 京畿 精简 警监 警觉 净角 竞价 镜架 井架 敬酒 劲酒 纠集 九级  
 纠结 究竟 酒精 久经 驾技 剪辑 酒井 舅舅 赳赳 酒家 舅家 旧家  
 救急 救驾

### 17. q(呼读音 qi): 舌面、清、塞擦、送气音

发音时,舌面抵住硬腭,软腭挺起,使一股较强的气流冲破阻碍,冲出口腔,摩擦成音;声带不振动。

#### 【示例词语】

牵强 qiānqiǎng 愆期 qiānqī 前期 qiánqī 企求 qǐqiú 起讫 qǐqì  
 强求 qiǎngqiú 抢球 qiǎngqiú 清秋 qīngqiū 清癯 qīngyú 亲情 qīnqíng  
 秦腔 qínqiāng 轻巧 qīngqiǎo 蜷曲 quánqū

#### 【词语练习】

齐全 气球 七千 起球 砌墙 崎岖 弃权 祈求 蹊跷 起翘 奇巧 妻妾  
 凄切 凄清 七情 期求 漆器 起圈 气枪 骑墙 綦切 乞巧 恰巧 千秋  
 铅球 前妻 牵起 前驱 前屈 前去 强权 墙裙 悄悄 瞧瞧 翘起 翘企  
 乔迁 敲墙 跷蹊 窃取 侵权 亲戚 亲启 请求 亲切 轻骑 氢气 情趣  
 轻取 秋千 求签 求亲 求情 求全 球权 躯壳 全球 全区 全去 全取  
 缺钱 缺欠 缺勤 确切 确权 鹊桥 鹊起 群起 群情 圈圈 全权 取巧  
 曲桥

### 18. x(呼读音 xi): 舌面、清、擦音

发音时,舌面靠近硬腭形成窄缝,软腭上挺堵住鼻腔,使气流慢慢从窄缝挤出,摩擦成音;声带不振动。

#### 【示例词语】

星星 xīngxīng 行星 xíngxīng 瞎信 xiāxìn 吸血 xīxuè 嬉戏 xīxì  
 膝下 xīxià 细小 xìxiǎo

#### 【词语练习】

细雪 西学 唏嘘 新型 新兴 心形 新星 心性 欣幸 习性 西行 铣型  
 喜兴 细心 喜讯 细细 西席 西夏 西峡 西下 猩猩 西溪 夕霞 悉心  
 嬉笑 西校 戏校 习习 洗洗 洗心革面 喜形于色 喜笑颜开 喜新厌旧

### 19. g(呼读音 ge): 舌根、清、塞、不送气音

发音时,舌根靠近软腭,储存气流,然后快速打开阻碍,使气流爆发成音。气流较弱,声带不振动。

#### 【示例词语】

觥觥 gōnggōng 孤寡 gūguǎ 故宫 gùgōng 股肱 gǔgōng  
 骨鲠 gǔgěng 袞袞 gága 尴尬 gāngà 国格 guógé  
 果敢 guǒgǎn 观光 guānguāng 灌溉 guàngài 过关 guòguān  
 国歌 guógē 梗概 gěnggài



音频  
声母 x



音频  
声母 g

【词语练习】

哥哥 姑姑 咕咕 挂果 归根 归功 各国 格格 嘎嘎 挂冠 改过 够格  
 桂冠 硅管 滚滚 滚杠 改观 改稿 改革 古怪 感官 概观 干股 甘谷  
 干锅 干果 甘果 干戈 感光 钢管 鬼怪 贵庚 杠杆 高管 孤高 高光  
 高贵 高柜 搞鬼 更改 公告 供稿 公共 公公 共工 巩固 肱骨 龟缸  
 公关 公馆 攻关 共管 国公 功过 供果 贡果 雇工 股骨 光杆 光感  
 广告 规格 闺阁 骨干 骨感 谷歌 骨骼 故国 瓜葛 呱呱 刮宫 挂钩  
 乖乖 怪怪 冠盖 管盖 棺槨 国关 国馆 光顾 光棍 贵干 贵港 硅钢  
 鳏寡孤独 盖棺定论

20. k(呼读音 ke): 舌根、清、塞、送气音

发音时,先用舌根抵住软腭储存足够多的气流,再猛然打开阻碍,使较强的气流冲出口腔,爆破成音;声带不振动。

【示例词语】

开阔 kāikuò 开课 kāikè 开垦 kāikěn 看客 kànkè 宽阔 kuānguò  
 困苦 kùnkǔ 扩宽 kuòkuān 开口 kāikǒu 克扣 kēkòu 坎坷 kǎnkě  
 看开 kànkāi 慷慨 kāngkǎi 苛刻 kēkè 旷课 kuàngkè

【词语练习】

可靠 科考 可考 空旷 空壳 空口 空客 苦口 库款 溃口 夸克 夸口  
 宽旷 宽框 框框 矿坑 亏空 亏款 可口 开矿 扩孔 扩口 侃侃而谈  
 可歌可泣 夸夸其谈 款款而来 口口声声 口口相传



音频  
声母 k

21. h(呼读音 he): 舌根、清、擦音

发音时,舌根靠近软腭,使气流冲开阻碍,摩擦成音;声带不振动。

【示例词语】

豪横 háohèng 华翰 huáhàn 合伙 hehuǒ 画粉 huàfěn  
 浑号 hùnhào 谎话 huǎnghuà 浑厚 húnhòu  
 天网恢恢 tiānwǎng-huīhuī 赫赫有名 hèhè-yǒumíng  
 环环相扣 huánhuán-xiāngkòu 浑浑噩噩 húnhún'è'è

【词语练习】

哈哈 海涵 海魂 海货 海航 汉化 喊话 含糊 憨厚 瀚海 憨憨 含混  
 航海 行号 行会 行货 行话 豪华 好汉 浩瀚 呵护 合乎 河湖 和好  
 合欢 和缓 和会 河汉 黑户 黑化 黑话 黑货 恒河 横祸 红火 红货  
 洪害 洪荒 后悔 后话 后患 后汉 户号 呼号 互换 呼唤 呼喊 弧焊  
 护航 互惠 护花 胡话 忽忽 糊糊 花红 花环 滑环 花卉 花会 花粉  
 化合 怀恨 悔恨 淮海 坏话 怀化 槐花 欢呼 环湖 还魂 缓缓 环合  
 幻化 缓和 宦海 皇后 黄花 谎花 黄昏 惶惑 遑遑 恍惚 挥毫 挥霍  
 回火 灰鹤 回货 恢宏 辉煌 徽号 回合 会合 汇合 会徽 毁坏 回环  
 回还 回话 绘画 会话 会海 悔婚 毁害 昏黑 昏花 荤话 浑话 昏黄  
 火花 活化 火化 活话 霍霍 活活 火海 火红 火候 祸患 祸害 贺函  
 混合 后海 火花塞 混混儿 花花绿绿 花花公子 花花肠子 花花世界  
 花花鸟鸟 花花搭搭



音频  
声母 h

## 知识链接

## 1. 零声母的概念

零声母是以元音开头的音节的声母。39个韵母中除了ong、-i(前)、-i(后)之外,其他36个韵母都可以自成音节,所以普通话有36个零声母音节(参考基本音节表)。

## 2. 双声词、叠韵词、叠音词

(1)双声词:由声母相同的音节组成,如牧民、带动、泥泞、秋千等。

(2)叠韵词:韵母相同或者相近的词,如彷徨、霹雳、婆娑、大咖、用功等。

(3)叠音词:由两个相同的音节构成,如猩猩、爷爷、奶奶、姥姥、饽饽、皑皑等。

双声词、叠韵词都是联绵词,即由两个不同的音节连缀来表示一个意义的单纯词。

## 二、韵母

## (一)韵母的概念

韵母就是音节中声母后面的部分。普通话有39个韵母,韵母与元音有着密切联系:所有的元音都可做韵母,但不是所有的韵母都是元音。有的韵母有2个或者3个元音,它们中以开口度大的为主要元音,是韵腹;有的韵母由1个或2个元音与1个鼻辅音n或ng组成,这个鼻辅音出现在末尾,是韵尾。由于开头的元音发音时口型不同,所以韵母有四呼之别。韵母是音节中不可缺少的部分。

## (二)韵母的分类

韵母可以按照韵母的构成音素不同进行分类,也可以按照韵母发音时的口型不同进行分类。

## 1. 按照韵母的构成音素进行分类

按照韵母的构成音素不同,韵母可分成单韵母、复韵母和鼻韵母三类。

(1)单韵母。单韵母又称单元音韵母,是指由1个元音构成的韵母。单韵母有10个:a、o、ê、e、i、u、ü、er、-i(前)、-i(后)。根据开口度不同,舌头起作用的位置不同,单韵母又可细分为以下三类:

①舌面单元音韵母(7个):a、o、ê、e、i、u、ü。其发音时主要是舌面起作用。

②卷舌单元音韵母(1个):er。其发音时舌头中央部位卷起来。

③舌尖单元音韵母(2个):-i(前)、-i(后)。其发音时主要是舌尖起作用,-i(前)又称平舌音,发音时舌尖平伸,在实际应用中只与z、c、s3个声母组合成音节。-i(后)又称翘舌音,发音时舌尖翘起,在实际应用中只与zh、ch、sh3个声母组合成音节。

7个舌面元音韵母和1个卷舌单元音韵母的舌位活动情况可以用图表示出来,如图1-7所示。

(2)复韵母。由2个或者3个元音构成的韵母叫作复韵母。复韵母有13个:ai、ei、ao、ou、ia、ua、uo、iê、üê、iao、iou、uai、uei。复韵母的发音是从一个元音向另一个元音滑动的变

化过程。根据主要元音所处的位置不同,复韵母可分为以下三类:



图 1-8 单韵母的舌位示意  
(单韵母 a、o、ê、e、i、u、ü、er 的舌位示意)

注:这是一个不规则的四边形,它表示舌头的活动位置。

- (1)舌位的前后:“前”是指舌头的前部,“央”是指舌头的中央部位,“后”是指舌头的后根部位。
- (2)舌位的高低:是指舌头与硬腭的距离,距离大的是低位,其次是半低,然后半高,距离小的是高位。
- (3)口型的圆展:两条竖线的右面表示圆唇,左面表示不圆唇。

- ①前响复韵母:主要元音在开头的,有 4 个——ai、ao、ei、ou。
- ②后响复韵母:主要元音在后面的,有 5 个——ia、ua、uo、ie、üe。
- ③中响复韵母:主要元音在中间的,有 4 个——iao、iou、uai、uei。

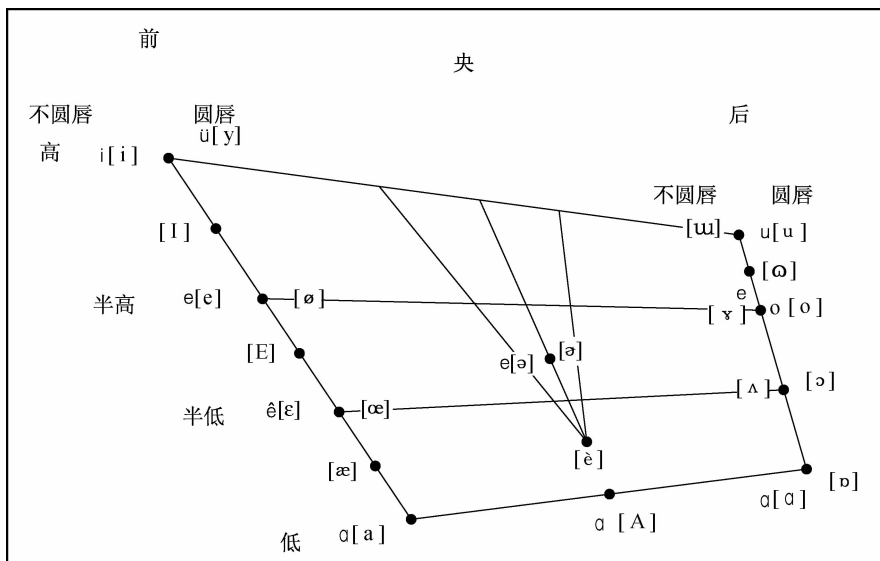
复韵母的发音可以用图表示出来(由 2 个元音组成的复韵母用直线表示,由 3 个元音组成的复韵母用曲线表示,箭头表示发音时舌位滑动的方向),如图 1-9 和图 1-10 所示。



图 1-9 复韵母的舌位示意  
(复韵母 ai、ia、ie、üe、ei、ao、ou、uo、ua 的舌位示意)



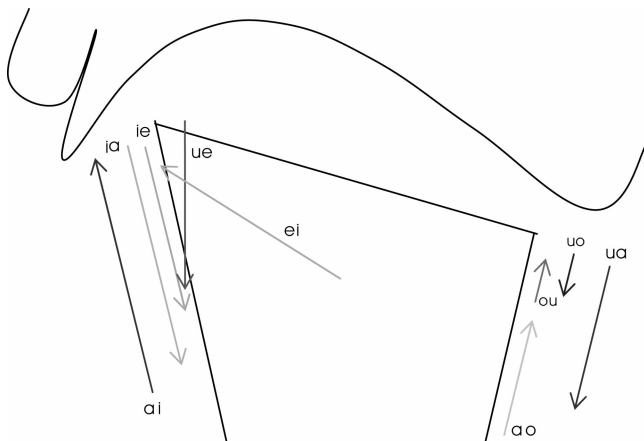

图 1-10 复韵母的舌位示意  
(复韵母 iao、iou、uai、uei 舌位活动示意)

(3)鼻韵母。鼻韵母是指由元音跟鼻辅音构成的韵母。鼻韵母有 16 个:an、en、in、ün、ian、uan、uen、üan、ang、eng、ong、ing、iang、uang、ueng、iong。根据鼻辅音的不同,鼻韵母可分为前鼻韵母和后鼻韵母两类。

①前鼻韵母。前鼻韵母是指由元音和前鼻辅音 n 构成的韵母,有 8 个:an、en、in、ün、ian、uan、uen、üan。

②后鼻韵母。后鼻韵母是指由元音和后鼻辅音 ng 构成的韵母,有 8 个:ang、eng、ong、ing、iang、uang、ueng、iong。

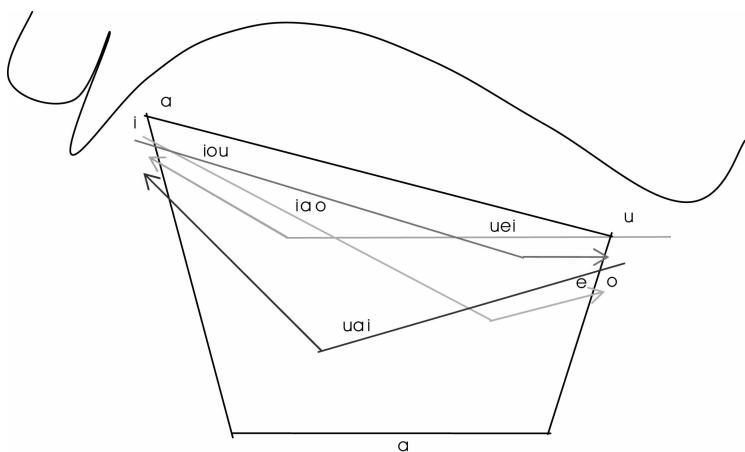
这些鼻韵母的发音也可以用舌位图表示清楚,由 1 个元音与鼻辅音构成的鼻韵母用直线表示,由 2 个元音与鼻辅音构成的鼻韵母用曲线表示,它们的箭头都要指向鼻韵母的发音部位,口腔要闭合。图 1-11 为 an、in、ün、en、ing、eng、ong、ang 的舌位示意;图 1-12 为 ian、üan、uan、uen 的舌位示意;图 1-13 为 iang、iong、uang、ueng 的舌位示意。



图 1-11 鼻韵母舌位示意(1)



图 1-12 鼻韵母舌位示意(2)

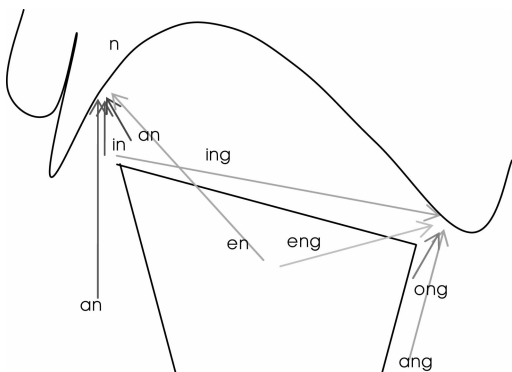

图 1-13 鼻韵母发音示意(3)

## 2. 按照韵母发音时的口型进行分类

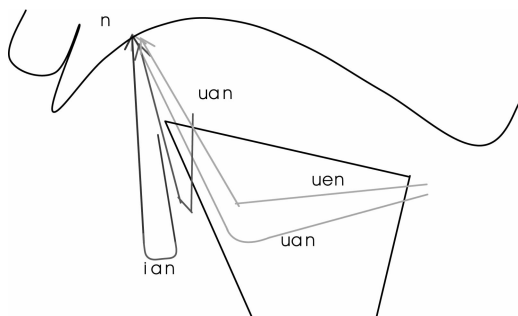
根据发音时的口型不同,韵母可划分为四类(简称四呼)。

(1)开口呼韵母。以元音 a、e、o 等(i、u、ü 除外)开头的韵母,有 a、ê、e、o、er、-i(前)、-i(后)、ai、ei、ao、ou、an、en、ang、eng。

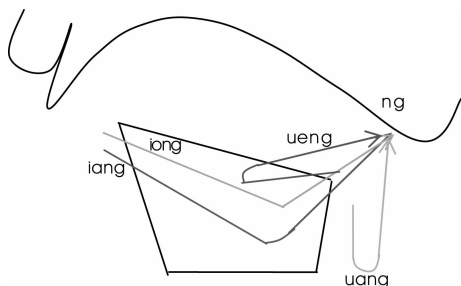
(2)齐齿呼韵母。以元音 i 开头的韵母,有 i、ia、iê、iao、iou、ian、in、iang、ing。

(3)合口呼韵母。以元音 u 开头的韵母,有 u、ua、uo、u、i、uei、uan、uen、uang、ueng、ong。

(4)撮口呼韵母。以元音 ü 开头的韵母,有 ü、üê、üan、ün、iong。

可以把构成分类与口型分类两个方面内容汇总在一个表格中,具体如表 1-7 所示。

表 1-7 普通话韵母分类总表(39 个)

韵母的分类	开口呼(15 个)	齐齿呼(9 个)	合口呼(10 个)	撮口呼(5 个)
单韵母(10 个)	i	u	ü	
	a			
	ê			
	e			
	o			
	er			
	-i(前) -i(后)			
复韵母(13 个)	ai	ia	ua	
	ei	ie	uo	üe
	ao	iao	uai	
	ou	iou	uei	
鼻韵母(16 个)	an	ian	uan	üan
	en	in	uen	ün
	ang	iang	uang	
	eng	ing	ueng	
			ong	iong

### (三) 韵母的发 音

#### 1. 单韵母的发 音

单韵母只有一个元音。单韵母的发 音特点是发 音时口型、舌位、唇形保持不 变。

(1) a: 舌面、央、低、不圆唇元音。发 音时, 打开牙关, 口腔张到自然大, 在舌位中央部位且最低, 不圆唇, 声带振动。

##### 【示例发 音】

大坝 dàbà 拔牙 báiyá 哑巴 yǎba 插拔 chābá 茶吧 chábā  
腊八 làbā 刹闸 shāzhá

##### 【词语练 习】

爸爸 妈妈 阿拉 大妈 大码 打码 大马 打骂 扒拉  
喇叭 打发 拿法 拉呱 茶渣 打压 吧嗒 打靶 大巴  
打岔 打叉 搭茬 耷拉 大拿 沙坝 沙茶 鞑鞑 巴拿马

(2) e: 舌面、后、半高、不圆唇元音。发 音时, 展开嘴角, 半张嘴, 软腭挺起, 隆起舌面的后部, 声带振动。

##### 【示例发 音】

讷讷 nènè 苛刻 kēkè 赫赫 hèhè 割舍 gēshě 鸽舍 gēshè 隔阂 géhé  
苛责 kēzé 各色 gèsè 菏泽 Hézhé 呵责 hēzé 磕着 kēzhe 特赦 tèshè  
咋舌 zéshé 客车 kèchē 乐和 lèhe 色泽 sèzé 瑟瑟 sèsè 特色 tèshè

##### 【词语练 习】

车辙 这么 测得 得了 哥哥 可乐 各个 和乐 合格 呵呵 特设  
特摄 舍得 啧啧 折射 格格 可丁可卯 可歌可泣 疙疙瘩瘩

(3) o: 舌面、后、半高、圆唇元音。发 音时, 先做出发 e 音的口型, 再圆唇; 开口度为能够伸进食指, 声带振动, 声音响亮。

##### 【示例发 音】

伯伯 bóbo 婆婆 pópo 趑趑 bōbō 饽饽 bóbó 默默 mòmo  
馍馍 mómo 磨磨 mómo 抹脖 mǒbó 漠漠 mòmo 泼墨 pōmo  
破膜 pòmó 佛法 fófǎ 佛寺 fósì 佛晓 fóxǎo

##### 【词语练 习】

佛学 佛爷 佛系 佛像 佛珠 佛祖 佛典 佛道 佛手  
佛殿 生机勃勃

(4) ê: 舌面、前、半低、不圆唇元音。发 音时, 打开牙关, 使舌面前突, 舌尖靠近下齿背, 软腭上升, 声带振动。

(5) i: 舌面、前、高、不圆唇元音。发 音时, 展开嘴角, 使上下牙齿对齐, 声带振动。

##### 【示例发 音】

一期 yīqī 仪器 yíqì 义气 yìqì 遗弃 yíqì 益气 yìqì 地痞 dìpǐ  
薏米 yìmǐ 乙醚 yǐmí 毅力 yìlì 伊利 yǐlì 屹立 yìlì 义理 yìlǐ  
益力 yìlì 迤迤 yǐlǐ 利益 lìyì 礼仪 lǐyí 离异 líyì 立意 lìyì  
敌意 díyì 地衣 dìyī 笔迹 bǐjì 避忌 bìjì 逼急 bījí 荸荠 bíqí



音频  
韵母 a



音频  
韵母 e



音频  
韵母 o



音频  
韵母 i



泥地 nídì 奇迹 qíjì 契机 qìjī

【词语练习】

地皮 低级 地基 第几 地级 敌机 滴剂 地理 第七 底气 底漆  
 地气 地契 意气 低迷 披靡 霹雳 迷你 谜底 迷笛 米粒 米皮  
 翌日 异日 以及 遗迹 移机 乙级 医技 笔记 秘密 靡丽 密集  
 秘籍 皮衣 皮椅 皮艺 脾气 悉尼 里脊 七级 气急 企及 骐骥  
 启机 稀奇 吸气 喜气 习气 气息 七夕 齐溪 栖息 袭击 希冀  
 洗剂 细腻 稀泥 逆袭 细密 洗米 戏迷 立即 礼记 利己 厘米  
 立方米 力气 利弊 力臂 礼毕 理气 利器 戾气 离奇 立起 礼器  
 离弃 痢疾 立体 例题 离题 离体 丽体 痢疾 西医 蜥蜴 习艺  
 其一 唯一 奇异 奇迹 契机 气急 歧义 五一 六一 七一 八一  
 十一 第一 一班 一连 一团 起意 棋艺 起疑 漆艺 歧异 启益  
 七亿 起笔 起立 起义 气力 齐力 绮丽 启迪 汽笛 西皮 细皮  
 犀利 洗礼 吸力 细粒 洗衣 嘻嘻 奇袭 气隙 惜力 习题 吸体  
 喜提 洗涤 洗地 席地 隙地 底细 比翼齐飞 不堪一击 砥砺前行  
 天时地利 历历在目 顶天立地 否极泰来 息息相关 淅淅沥沥 席地而坐

(6)ü:舌面、前、高、圆唇元音。发音时,双唇圆拢,舌尖抵住下齿背,舌面前伸并向硬腭靠近,开口较小,声带振动。

【示例发音】

余裕 yúyù 女眷 nǚjuàn 女流 nǚliú 绿皮 lǜpí 履历 lǜlì  
 阊巷 chāngxiàng 尉迟 yùchí 伴侣 bànlǚ 捋顺 lǚshùn 旅顺 lǚshùn  
 旅游 lǚyóu 旅居 lǚjū 吕剧 lǚjù 屡屡 lǚlǚ 巨石 jùshí  
 居士 jūshì 举世 jǔshì 举事 jǔshì 句读 jùdòu 雌鸪 cījū  
 鞠躬 jūgōng 局促 júcù 局限 júxiàn 墨菊 mòjú 举荐 jǔjiàn  
 咀嚼 jǔjué 须臾 xūyú 橘红 júhóng 橘黄 júhuáng 拒绝 jùjué  
 聚积 jùjī 聚焦 jùjiāo 聚居 jùjū 驱除 qūchú 伛偻 yǔlǚ  
 沮丧 jǔsàng 居丧 jū sāng 驱车 qūchē 去除 qùchú 祛瘀 qūyū  
 躯壳 qūqiào 黢黑 qūhēi 曲剧 qūjù 曲谱 qūpǔ 聚集 jùjí  
 龋齿 qǔchǐ 迂曲 yūqū 迂徐 yūxú 戊戌 wùxū 翁姬 wēngyī  
 阊阖 chānghé 淤积 yūjī 居留证 jūliúzhèng



音频  
韵母 ü

【词语练习】

履带 履行 旅行 律师 律诗 绿石 律己 效率 绿地 绿茶 绿豆 绿灯  
 郁郁 玉宇 旅费 绿肥 绿化 氯纶 氯气 滤器 绿旗 绿漆 滤纸 铝制  
 履职 率值 举办 局办 鱼米 局部 拘捕 举步 拒捕 拒绝 拘谨 拘禁  
 拘泥 拘束 橘树 句式 居室 聚义 拘役 寓于 剧院 依据 宜居 居然  
 巨人 局势 居所 巨星 巨型 巨轮 巨著 续航 续聘 絮语 句号 举报  
 聚宝 拒保 巨宝 区域 趋于 区区 蚰蚰 曲率 曲折 驱逐 屈居 取乐  
 取暖 取巧 取悦 趋势 去世 趣事 祛湿 驱使 序曲 虚伪 虚线 需求  
 许愿 叙述 虚数 序数 雨雪 抚恤 蓄意 淤血 雨靴 浴血 渔具 羽毛

语句 豫剧 雨具 愉悦 预约 全解 逾越 鱼跃 愚钝 舆论 语序 预约  
 宇宙 羽翼 玉米 育龄 育秧 寓居 欲望 御用 育婴堂 氯化钠 绿茵场  
 绿油油 滤色镜 狙击手 局外人 全家福 屡试不爽 曲意逢迎 趋之若鹜  
 趋炎附势 卖官鬻爵 气喘吁吁 憨态可掬 与人为善 与日俱增 予人口实  
 怙恶不悛 喁喁私语 居心叵测 郁郁葱葱 全权代表 举目无亲 举棋不定  
 举一反三 举足轻重 举案齐眉 渔翁得利 鹬蚌相争 丝丝缕缕 虚无缥缈  
 虚张声势 欲盖弥彰 笑容可掬 屡教不改

(7)u:舌面、后、高、圆唇元音。发音时,双唇合拢收紧,呈圆形,舌尖抵住下齿背,舌根靠近软腭,声带振动,声音响亮。

### 【示例发音】

朴素 pǔsù      扑簌 pūsù      铺路 pūlù      匍匐 púfú      步武 bùwǔ  
 仆妇 púfù      铺户 pùhù      都督 dūdū      瀑布 pùbù      部署 bùshǔ  
 氍毹 pǔlu      曝露 pùlù      母乳 mǔrǔ      募股 mùgǔ      幕布 mùbù  
 母畜 mǔchù      辘轳 lùlu      禄蠹 lùdù      速读 sùdú      束缚 shùfù  
 独孤(姓)Dúgū 傈傈族 lìsùzú



音频  
韵母 u

### 【词语练习】

不服 不符 不负 不复 步幅 不扶 不腐 布幅 补足 不足 部族 不租  
 不独 不顾 布谷 不古 不如 步入 哺乳 不入 不辱 补入 不输 不熟  
 步数 不属 捕鼠 不怒 不赌 木梳 亩数 母树 母猪 木柱 木珠 牧主  
 幕府 肃穆 牡丹 牡蛎 木偶 目睹 苜蓿 畜牧 夫妇 复古 附属 负数  
 复数 复述 服输 富庶 伏暑 辅助 腐竹 附注 付诸 扶助 伏诛 幅度  
 复读 服毒 服务 祝福 嘱咐 主妇 附录 俘虏 福禄 富路 附图 覆土  
 浮屠 浮土 鸭蹼 妇孺 付出 复出 副处 浮出 抚触 督促 堵路 嘟噜  
 读物 毒物 独舞 毒雾 黠武 独处 读出 独木 独幕 堵住 赌注 独著  
 毒株 目睹 读书 度数 读数 赌输 屠戮 秃噜 吐露 突兀 图谱 图书  
 荼毒 凸度 涂镀 徒步 土布 土物 土著 土族 图组 图注 土猪 屠户  
 土木 屠苏 土俗 奴仆 怒目 怒族 卢布 露骨 颅骨 卤素 露宿 陆路  
 录入 路途 露布 露珠 孤独 骨碌 古都 咕嘟 蛊毒 咕噜 姑姑 姑夫  
 辜负 古墓 古木 姑母 孤苦 古朴 古书 鼓舞 谷物 古物 古屋 股骨  
 故土 雇主 顾主 枯骨 哭诉 苦楚 苦处 苦主 芜湖 呜呼 五湖 五户  
 五虎 糊涂 狐兔 护肚 壶肚 葫芦 户部 虎步 护肤 护符 虎符 胡服  
 户主 互助 护住 唬住 注入 诸如 侏儒 逐步 竹布 住宿 主诉 瞩目  
 注目 住处 住户 驻足 租户 族谱 租铺 祖父 祖母 处处 出处 出炉  
 出路 初露 出入 初乳 出土 出徒 出图 初伏 除氟 储户 触怒 粗布  
 粗浮 粗估 粗鲁 粗俗 粗疏 输出 书橱 庶出 书库 熟路 书录 书目  
 数目 树木 书屋 舒服 叔父 叔母 属兔 输出 熟土 数目 庶务 诉苦  
 素服 速度 宿土 入伏 入股 如故 如图 入土 入伍 入住 入驻 乳猪  
 如数 儒术 溽暑 俯伏 风尘仆仆 碌碌无为 饥肠辘辘 故步自封  
 独树一帜 守株待兔 楚楚动人 处处条条 触目惊心 一蹴而就 殊途同归  
 鼠肚鸡肠 鼠目寸光 簌簌泪下 孤注一掷 路由器 独木舟 凸透镜

(8)er:卷舌、央、不圆唇元音。发音时,口腔张开,舌位在中央,一边卷舌一边发音,声带振动,声音响亮,可以延长。

【示例发音】

而立之年 érlìzhīnián      尔虞我诈 ěryú-wǒzhà  
耳聪目明 ěrcōng-mù míng      耳鬓厮磨 ěrbìn-sīmó  
耳目一新 ěrmù-yīxīn      耳濡目染 ěrú-mùrǎn  
耳熟能详 ěrshú-néngxiáng      耳提面命 ěrtí-miànmìng



音频  
韵母 er

【词语练习】

儿童 儿歌 儿化 儿科 儿女 儿孙 儿媳 儿戏 而且 而今 而已 耳环  
耳机 耳鸣 耳垂 耳语 耳聋 耳塞 饵料 二胡 二审 二话 二婶 耳热  
耳蜗 耳穴 耳钩 耳福 耳光 二百五 二道贩 二进制 二极管 儿童团  
儿童剧 儿童节 二人转 二郎腿 二愣子 二踢脚 二五眼 耳旁风 二拇指  
三心二意 二话不说

(9)-i(前):舌尖前、高、不圆唇元音。发音时,舌尖平伸,放在齿背,嘴角展开,声带振动,声音响亮,可以延长。

【示例发音】

吱吱 zīzī 孜孜 zīzī 滋滋 zīzī 自私 zìsī 子嗣 zǐsì 恣肆 zìsì  
字词 zìcí 自此 zìcǐ 次子 cìzǐ 刺字 cìzì 刺死 cìsǐ 赐死 cìsǐ  
四次 sìcì 似乎 sìhū 私自 sīzì 资讯 zīxùn 自怨自艾 zìyuàn-zìyì  
司空见惯 sīkōng-jànguàn 肆无忌惮 sìwú-jìdàn 此起彼伏 cǐqǐ-bǐfú



音频  
韵母-i(前)

【词语练习】

资质 资产 自产 资金 自尽 辘重 自重 滋补 姿势 滋事 滋润 滋养 资源  
自愿 子弟 子时 子弹 子房 子夜 紫叶 自主 咨询 吱声 滋生 资助  
紫罗兰 紫河车 紫外线 紫药水 自白书 自动化 自动挡 自来水 自来熟  
自然力 自行车 自由港 自由泳 自助餐 自制力 自治区 资本家 孜孜不倦  
龇牙咧嘴 自讨苦吃 自食其力 自作自受 自作聪明 自告奋勇 子虚乌有  
自知之明 自以为是 自行其道 自始至终 自欺欺人 自强不息 自力更生

(10)-i(后):舌尖后、高、不圆唇元音。发音时,舌尖翘起,抵住硬腭前部(凹凸不平的前端),嘴角展开,声带振动,声音响亮。

【示例发音】

纸质 zhǐzhì 制止 zhìzhǐ 支持 zhīchí 智齿 zhìchǐ 直尺 zhíchǐ  
知识 zhīshi 指示 zhǐshì 致使 zhìshǐ 迟滞 chízhì 豉汁 chǐzhī  
赤石 chìshí 吃食 chīshí 吃势 chīshi 食指 shízhǐ 实质 shízhì



音频  
韵母-i(后)

【词语练习】

市值 试纸 失职 试制 十只 时值 实职 时至 十支 失智 石质 史志  
市值 适值 施治 置之度外 置之不理 置若罔闻 屡试屡蹶 只言片语  
指手画脚 指日可待 至高无上 至理名言 至亲至爱 志同道合 指鹿为马  
纸上谈兵 咫尺天涯

## 2. 复韵母的发音

人们常用支架法练习复韵母发音,就是准备好前一个元音的口型舌位,发后一个元音,如发 ia 音时,先做好发 i 音的准备,然后发 a 音,发出来的音是 ia。

复韵母的发音特点是口型舌位要滑动,即从一个元音滑向另一个元音,所以其整个发音是一个动程。在这个动程中,它们互相影响,会改变原来的舌位高低和前后位置。变化最明显的是开口度大的元音(主要元音)。例如,央 a 跟舌位靠前的 i、n 组合时,变为前 a,与舌位靠后的 o、ng 组合时,变成后 a。又如,后 e 与其他音素组合时,都变成央 e。

(1)前响复韵母的发音。

①ai:发音时,做发 a 音的准备,发 i 音。a 音为主,响亮,i 音为滑动的方向。

### 【示例发音】

爱戴 àidài	爱才 àicái	迈开 màikāi	麦海 màihǎi
埋在 máizài	买菜 mǎicài	带牌 dài pái	掰开 bāikāi
白菜 báicài	百财 bǎicái	败坏 bàihuài	摆开 bǎikāi
白开 báikāi	摆台 bǎitái	百态 bǎitài	白胎 báitāi
白带 báidài	白袋 báidài	百代 bǎidài	白奶 báinǎi
白来 báilái	白晒 báishài	白寨 Báizhài	



音频  
韵母 ai

### 【词语练习】

排排 海派 拍牌 拍卖 派来 排开 排海 麦白 卖呆 卖奶 买来 代买  
代卖 带来 袋盖 待改 代开 岱海 待拆 待宰 太白 钛白 苔白 台牌  
太呆 太奶 太赖 台海 太窄 太宅 太晒 太菜 苔菜 奶白 奶奶 奶盖  
耐晒 来牌 赖债 改派 钙奶 盖盖 爱财 爱拍 艾派 欸乃 挨宰 哎嗨  
爱海 白白 盖菜 改赛 开白 开拍 开牌 开袋 开盖 开海 开斋 开拆  
开赛 开采 海派 海带 海苔 还来 外开 海菜 摘牌 拆牌 拆卖 拆台  
拆改 柴海 晒麦 晒台 晒奶 晒开 晒晒 筛菜 再拜 再排 再买 再来  
再盖 再开 灾害 崽崽 摆在 败在 百寨 白买 摆卖 拍拍 白皑皑

②ei:发音时,做发 e 音的准备,发 i 音,e 音响亮,i 音微弱不响亮。

### 【示例发音】

蓓蓓 bèibei	北美 Běi Měi	泪水 lèishuǐ	没贼 méizéi
美背 měibèi	北非 Běi Fēi	黑贝 hēibèi	蓓蕾 bèilěi
配备 pèibèi	玫瑰 méiguī	被尅 bèikē	黑妹 hēimèi
背飞 bèifēi	黑胚 hēipēi	黑莓 hēiméi	内窥 nèikuì
内贼 nèizéi	美眉 měiméi		



音频  
韵母 ei

### 【词语练习】

贝贝 备煤 备飞 贝内 贝类 被黑 没赔 内配 美美 没给 黑煤 美味  
雷贝 每每 黑背 黑杯 陪陪 妹妹 黑玫 嘿嘿 贼眉鼠眼 伤痕累累

③ao:发音时,a 舌位后移,口型由扁转圆、由大变小;a 是主要元音,声音响亮,o 音弱,为滑动的方向。

### 【示例发音】

道恼 dàonǎo	敖包 áobāo	懊恼 àonǎo	豹猫 bàomāo
报告 bàogào	报考 bàokǎo	爆烤 bàokǎo	报号 bàohào
包号 bāohào	爆照 bàozhào	爆炒 bàochǎo	包抄 bāochāo



音频  
韵母 ao



暴躁 bàozào 刨槽 bàocáo 泡澡 pàozǎo 冒泡 màopào 刀套 dāotào  
 叨唠 dāolao 祷告 dǎogào 盗号 dào hào 烧脑 shāonǎo 犒劳 kàoláo  
 糟糕 zāogāo 老鸨 lǎobǎo 傲骨 àogǔ

【词语练习】

凹凸 凹陷 凹面 熬煮 熬粥 熬夜 煎熬 翱翔 傲雪 皮袄 拗口 遨游  
 傲视 傲世 熬制 澳门 懊丧 包好 宝号 保号 奥运 藏獒 奥博 奥秘  
 泡泡 跑跑 抛锚 跑闹 跑到 跑道 抛到 跑刀 泡澡 跑操 毛桃 猫挠  
 冒号 毛躁 毛糙 茅草 导报 盗宝 倒包 道袍 倒毛 叨叨 倒好 道号  
 倒靠 倒找 倒灶 稻草 导槽 淘宝 套包 逃跑 桃毛 淘到 逃到 讨到  
 淘淘 滔滔 套套 套牢 讨好 套号 掏槽 挠挠 闹闹 耍好 闹吵 脑勺  
 劳保 老包 老炮 老帽 唠叨 老道 捞到 老套 姥姥 老高 老号 牢靠  
 老巢 老少 老早 醪糟 牢骚 高爆 高抛 高炮 高帽 搞到 告倒 高套  
 高脑 告老 高考 搞好 高招 高照 高潮 高超 高烧 搞糟 高草 高槽  
 考到 好报 好饱 好包 好薄 号炮 毫毛 好猫 好刀 耗到 好道 好搞  
 好考 浩浩 皓皓 好号 灏灏 号召 好吵 好潮 好烧 昭告 招考 找好  
 找号 照好 抄报 超薄 超导 抄道 吵到 烧包 少跑 捎到 稍高 烧烤  
 稍好 烧好 烧着 稍稍 烧烧 稍早 烧造 烧草 早操 早报 遭到 早到  
 早稻 枣糕 造好 早考 早朝 早潮 早早 凿凿

④ou:发音时,口型是圆的,由较小变最小;o音强且响亮,u音弱是滑动的方向。

【示例发音】

喉头 hóutóu 剖头 pōutóu 剖狗 pōugǒu 剖口 pōukǒu 剖后 pōuhòu  
 叩首 kòushǒu 口授 kǒushòu 头筹 tóuchóu 偷漏 tōulòu 佝偻 gōulóu  
 口头 kǒutóu 兜售 dōushòu 叩头 kòutóu 扣肉 kòuròu 后楼 hòulóu  
 后手 hòushǒu 后肘 hòuzhǒu 筹谋 chóumóu 丑陋 chǒulòu 楼道 lóudào

【词语练习】

讴歌 区姓 瓯绣 欧化 欧元 欧阳 殴打 欧体 海鸥 呕吐 欧图 偶尔  
 偶然 偶合 沟壑 耦合 藕荷 恹气 某某 某头 某楼 牟侯 剖手 否则  
 否决 击缶 豆豆 痘痘 兜兜 抖抖 斗兽 豆蔻 透漏 漏洞 搂动 楼道  
 楼盘 漏盘 漏报 搂抱 扣手 侯爵 后头 后首 后轴 后周 走漏 走兽  
 瞅瞅 臭臭 踌躇 授受 受够 首购 收购 收狗 收口 收手 收受 手头  
 售后 守候 瘦猴 呕心沥血 藕断丝连 走投无路 愁眉苦脸

(2)后响复韵母的发音。后响复韵母是指主要元音在后面的复元音韵母。发音时,前一个元音发音不强,后面的主要元音发音响亮。

①ia:发音时,舌位做发i音的准备,展开嘴角,发a音,口型是由小变大,不圆唇,声带振动。

【示例发音】

加价 jiājià 家家 jiājiā 丫丫 yāyā 鸭鸭 yāyā 哑哑 yāyā  
 下家 xiàjiā 掐架 qiājià 下嫁 xiàjià 夏家 xiàjiā 压价 yājià  
 鸭架 yājià 加压 jiāyā 假牙 jiǎyá 下架 xiàjià

【词语练习】

丫杈 琅琊 崖壁 压抑 牙医 亚裔 压气 压阵 压制 雅致 牙质 押韵  
 碾压 碾轧 亚军 亚麻 压根 牙根 伫俩 贾家 加盟 加密 加强 假期



音频  
韵母 ia



价钱 加钱 加群 加入 假如 加热 加急 甲级 佳绩 甲基 夹杂 雪茄  
 薛家 血钾 佳节 嫁接 假药 佳肴 佳境 家境 枷锁 家常 驾车 家规  
 家教 夹脚 假借 加班 夹板 甲板 减价 蒹葭 肩胛 贱价 假寐 假装  
 加码 价码 下场 驾龄 嘉陵 架次 驾驶 架势 家室 加时 家事 加湿  
 家世 虾米 下降 瞎话 瞎治 狭隘 狭长 瞎唱 瞎逛 霞光 辖区 下来  
 下跌 下列 下泻 夏季 下级 下集 厦门 牙牙学语 雅俗共赏 睚眦之怨  
 揠苗助长 嗷声嗷气 戛然而止

②ua:发音时,先准备发u音的口型舌位,再发a音,口型由圆变不圆,开口度由小变大,声带振动。

### 【示例发音】

娃娃 wáwa 哇哇 wāwā 挖挖 wāwa 袜子 wàzi  
 耍滑 shuǎhuá 挂画 guàhuà 瓜花 guāhuā 抓挂 zhuāguà  
 抓刷 zhuāshuā 花袜 huāwà 花褂 huāguà 拉呱儿 lāguār  
 画法 huàfǎ 挂面 guàmiàn



音频  
韵母 ua

### 【词语练习】

刮花 挂花 花瓜 刮刮 栝楼 算卦 挂钩 瓜果 挂果 挂号 挂靠 刮开  
 挂零 挂念 挂牌 挂拍 挂帅 挂图 衣褂 夸奖 夸赞 夸张 垮台 跨栏  
 挎篮 胯骨 哗哗 画画 昏花 荤话 花白 花瓣 滑板 画板 花茶 话茬  
 花插 花车 滑车 划分 花粉 画粉 话费 化肥 花鼓 抓药 花卷 画卷  
 花椒 花轿 花镜 华丽 滑轮 花生 花坛 化痰 画坛 花销 画圈 划拳  
 划算 华表 滑轨 划归 华贵 华侨 华夏 画饼 话柄 滑冰 花柄 化学  
 滑雪 化雪 话音 花印 滑音 化身 花神 花式 画师 化石 画室 花园  
 化缘 画院 画展 花展 话本 画本 话别 话剧 画具 花距 刷牙 刷新  
 抓住 抓获 抓痕 抓举 抓挠 抓拍 抓下 抓周 瓜子 刮痧 蛙泳 瓦工  
 瓦砾 瓦斯 佻族 瓦刀 抓瞎 耍手艺 化合物 话匣子 画外音 话外音  
 花鼓灯 花骨朵 寡不敌众 寡廉鲜耻 刮目相看 花红柳绿 花花肠子 夸夸其谈  
 画蛇添足 花花世界

③uo:发音时,口型始终保持圆唇,开口度由较小变为较大,整个过程中下巴活动明显,声带振动。

### 【示例发音】

窝窝 wōwo 斡旋 wòxuán 多国 duōguó 脱落 tuōluò  
 错落 cuòluò 陀螺 tuóluó 国货 guóhuò 蝮蝮儿 guōguor  
 过错 guòcuò 虢国 Guóguó 脱货 tuōhuò 拖过 tuōguò  
 卧薪尝胆 wòxīn-chángdǎn 啰啰唆唆 luōluo-suōsuo  
 捉襟见肘 zhuōjīn-jiànzhǒu 目光灼灼 mùguāng-zhuózhuó  
 绰绰有余 chuòchuò-yǒuyú 卓有成效 zhuōyǒu-chéngxiào



音频  
韵母 uo

### 【词语练习】

妥妥 锁国 脱过 果果 过多 果多 过火 过活 过货 霍霍 活火 绰约  
 坐错 说说 哆哆嗦嗦 硕果累累 硕博连读

④ie:发音时,口型由小变大,舌位一直在前面,不圆唇,声带振动,下巴变化明显。



【示例发音】

爷爷 yéye 爹爹 diēdie 结业 jiéyè 夜夜 yèyè 乜斜 miēxie  
 蹉跎 diēxiè 跌贴 diētiē 借些 jièxiē 嗫嚅 nièrú 颞颥 nièrú  
 妖冶 yāoyě 贴题 tiētí 涅而不缁 niè'érbùzī  
 喋喋不休 diēdiē-bùxiū 蹑手蹑脚 nièshǒu-nièjiǎo  
 因噎废食 yīnyē-fèishí



音频  
韵母 ie

【词语练习】

药业 摇曳 药液 谒见 憋闷 跌落 跌幅 捏合 啮合 涅槃 啮噬 镊子  
 孽子 裂变 裂纹 趑趄 姐姐 结节 结界 洁净 捷径 街景 解密 揭秘  
 解谜 揭牌 节拍 界牌 节律 戒律 劫数 结束 借书 节数 杰作 睫毛  
 阶段 截断 节段 揭短 截短 断碣 接力 借力 竭力 节礼 解馋 解冻  
 解读 解毒 戒毒 戒赌 借读 解雇 借故 接骨 羯鼓 节约 借阅 介绍  
 介入 介质 截止 戒指 界面 截面 洁面 诚勉 街面 届期 届时 届满  
 疥螨 蝶泳 贴补 贴布 铁环 列强 列传 劣迹 劣势 烈士 列式 裂石  
 猎食 贴切 贴题 列队 嗟叹 列举 铁观音 贴标签 贴膏药 揭伤疤  
 接力棒 铁面孔 接班人 夜明珠 夜盲症 夜总会 接地气 铁算盘 铁饭碗  
 饕餮大餐 跌跌撞撞 耄耋之年 层层叠叠 大大咧咧 寒风冽冽 皆大欢喜  
 红旗猎猎 揭竿而起 鸡鸣喈喈 嗟来之食 孑然一身 截然不同 节节高升  
 节外生枝 节衣缩食 夜以继日 街头巷尾 桀骜不驯 捷足先登 节节败退  
 借水行舟

⑤üe: 发音时, 口型由圆变扁, 由小变大, 舌位靠前, 声带振动, 下巴渐渐打开明显。

【示例发音】

约略 yuēlüè 月月 yuèyuè 约约 yuēyue 跃跃 yuèyuè  
 略觉 lüèjué 却略 quèlüè 掠取 lüèqǔ 略学 lüèxué  
 略曰 lüèyuē 绝学 juéxué 缺血 quēxuè 雀跃 quèyuè  
 越界 yuèjiè 决裂 juéliè 越俎代庖 yuèzǔ-dàipáo



音频  
韵母 üe

【词语练习】

阅历 跃进 越冬 越轨 月桂 越剧 粤剧 疟疾 虐待 虐杀 虐政 掠夺  
 略略 略微 噘嘴 决策 决断 绝技 绝迹 决赛 决胜 决心 决议 诀别  
 抉择 角色 角逐 雀跃 缺略 确切 绝症 倔强 发觉 发掘 崛起 约束  
 约见 约莫 约数 月光 月份 月老 月季 约计 月球 乐府 岳父 岳母  
 乐曲 粤曲 约谈 月坛 乐坛 乐团 阅读 月度 悦耳 掀起 猖獗 木槩  
 爵士 爵位 绝味 缺点 镕镕 缺电 缺碘 缺口 缺陷 缺席 退却 腿瘸  
 雀斑 确保 确定 确立 确实 缺失 确信 确诊 缺阵 鹊巢 缺勤 鹊桥  
 缺钱 商榷 削弱 马靴 薛城 穴居 穴位 学位 学费 学飞 学社 学舌  
 学区 学术 学时 学士 学识 学年 学说 学派 学徒 学院 学员 雪原  
 学苑 学制 血脂 血液 血压 学报 雪豹 雪莲 学联 雪亮 学历 雪橇  
 血管 雪糕 血海 血债 血样 血氧 血象 血库 血缘 血书 血色素 血小板  
 血循环 血吸虫 坏血病 月黑天 倔脾气 雪里蕻 月亮门儿 一蹶不振  
 精神矍铄 攫为己有 削发为尼 削足适履 雪上加霜 雪中送炭 血口喷人  
 却之不恭

(3)中响复韵母的发音。中响复韵母是由三个元音组合成的复韵母,主要元音在中间,前面有韵头,后面有韵尾。

这类韵母的发音特点是由一个元音过渡到另两个元音,a受后面元音的影响较多,其中iao中的a变成后a,uai中的a变成前a,uei中的e变为央e。整个发音过程以口型变化和舌位的滑动为突出特点。

①iao:发音时,口型由扁小到开大,最后以圆唇结束;舌位由前过渡到后,a音最响亮,i是韵头,o是韵尾。

#### 【示例发音】

笑料 xiàoliào 胶条 jiāotiáo 娇小 jiāoxiǎo 叫嚣 jiàoxiāo  
缥缈 piāomiǎo 标调 biāodiào 调药 tiáoyào 掉膘 diàobiāo  
调料 tiáoliào 秒表 miǎobiǎo 吊桥 diàoqiáo 萧条 xiāotiáo

#### 【词语练习】

缴销 皎皎 吊孝 小料 较小 角条 教条 窈窕 腰条 苗条 跷脚 小表  
校表 角票 脚镣 笑笑 小脚 筱筱 消消气

②iou:发音时,口型由扁变圆,舌位由前移到后,o是主要元音,声音最响亮,i是韵头,u是韵尾。

#### 【示例发音】

优秀 yōuxiù 久留 jiǔliú 悠久 yōujiǔ 鸬鹚 lūcī 有救 yǒujiù  
旧友 jiùyǒu 绣球 xiùqiú 秋游 qiūyóu 球友 qiúyǒu 牛油 niúyóu  
求救 qiújiù 酒友 jiǔyǒu 曲径通幽 qūjìng-tōngyōu  
有口皆碑 yǒukǒu-jiēbēi 有备无患 yǒubèi-wúhuàn  
悠然自得 yōurán-zìdé

#### 【词语练习】

舅舅 幽默 油墨 油磨 悠闲 幽娴 有限 优先 有线 幽静 油井 犹疑 友谊  
优异 尤其 幼虫 锈斑 秀丽 油漆 油气 有酒 久久 由于 犹豫 鱿鱼 忧郁  
邮局 邮差 邮编 油水 幽眇 油苗 游说 柚子 游子 油渍 宽宥 诱导 诱饵  
诱惑 诱降 莜麦 游船 游客 游街 游离 游戏 游泳 友好 油耗 扭秧歌  
牛油果 邮递员 犹太人 油菜花 牛油饼 由不得 油葫芦 绿油油 油汪汪  
游击队 有效期 有心人 有盼头 有意识 有意思 幼儿园 有板有眼  
有的放矢 有机可乘 有嘴无舌 有目共睹 有两下子 有条不紊 油腔滑调  
油头粉面 油嘴滑舌 有血有肉 有一说一 有朝一日 有志者事竟成 年幼无知

③uai:发音时,口型由圆小变扁大,舌位从后移到前;a是主要元音,声音最响亮,u是韵头,i是韵尾。

#### 【示例发音】

外快 wàikuài 乖乖 guāiguāi 怪怪 guàiguai 怀揣 huáichuāi 歪歪 wāiwai  
衰败 shuāibài 扯拽 chězhuài 脚踝 jiǎohuái 外踝 wàihuái 拐坏 guǎihuài  
快甩 kuàishuǎi 快菜 kuàicài 外来 wàilái 拐卖 guǎimài 损坏 sǔnhuài  
挂帅 guàshuài 率领 shuàilǐng

#### 【词语练习】

外向 快猜 外财 外地 外观 外国 外公 揣摩 蹀躞 外汇 外资 外采  
歪才 外祖父 外祖母 外来户 甩包袱 甩脸子 率由旧章 生拉硬拽



音频  
韵母 iao



音频  
韵母 iou

④uei:发音时,口型由圆变扁,舌位从后、高滑到前、高。e 是主要元音,声音最响亮,u 是韵头,i 是韵尾。

**【示例发音】**

追随 zhuīsuí 水位 shuǐwèi 退税 tuìshuì 推水 tuīshuǐ  
花蕊 huārǔ 入赘 rùzhuì 碎嘴 suìzuǐ 回归 huíguī  
推诿 tuīwěi 退位 tuìwèi 腿围 tuǐwéi 尾随 wěisuí  
未遂 wèisui 汇兑 huìduì 归队 guīduì 对位 duìwèi  
归罪 guīzuì 退票 tuì piào



音频  
韵母 uei

**【词语练习】**

归回 魁伟 退费 对垒 对味 队尾 配对 愧对 翡翠 颓废 累赘 归类  
退婚 退学 退伍 退休 对待 蜕变 归侨 归拢 硅谷 龟缩 规避 规范  
规格 闺阁 规划 桂花 鬼话 硅钢 瑰宝 鲑目 鲑鱼 鳊鱼 轨迹 诡计  
诡辩 柜橱 贵族 桂冠 规矩 桂剧 归属 桂树 诡术 跪拜 亏损 推动  
推倒 推广 对称 对偶 推辞 推迟 推荐 推选 颓废 堆砌 亏本 亏心  
岿然 喟然 盔甲 葵花 魁首 追查 追赶 追赃 追忆 坠落 词缀 赘婿  
嘴巴 嘴刁 最终 最近 鬼把戏 椎间盘 鬼剃头 刽子手 窥视镜 推土机  
贵金属 鬼门关 鬼点子 醉醺醺 唯唯诺诺 退避三舍 鬼斧神工 溃不成军  
众目睽睽 惴惴不安 鬼迷心窍 罪魁祸首 推心置腹 醉生梦死 推波助澜  
归心似箭 推本溯源 推三阻四 推陈出新

**3. 鼻韵母的发音**

鼻韵母的发音特点是由元音向鼻辅音过渡。其整个发音过程不是元音和鼻辅音简单生硬的相加,而是先发口腔音,再慢慢过渡到鼻腔音。切忌发出口腔、鼻腔同时出气的鼻化音。在除阻阶段,鼻辅音一般不发音,也就是说,舌位靠上时就结束了。

(1)前鼻韵母的发音。

①an:发音时,a 为前元音,舌尖抬起,抵住上齿龈,使气流从口腔过渡到鼻腔,声带振动。a 是韵腹,n 是韵尾。

**【示例发音】**

安然 ānrán 黯然 ànrán 案板 ànbǎn 暗斑 ànbān 坦然 tǎnrán 满盘 mǎnpán  
栏杆 lángān 攀谈 pāntán 翻版 fānbǎn 帆板 fānbǎn 难堪 nánkān 难产 nánchǎn  
干旱 gānhàn 男单 nándān 参赞 cānzàn 灿烂 cànlàn 展览 zhǎnlǎn 胆敢 dǎngǎn

**【词语练习】**

半点 斑点 变迁 变浅 扮演 板眼 搬演 版权 版面 拌面 办案 半边 半圆  
参禅 参半 餐馆 参见 参展 参战 残年 蚕茧 惨淡 丹田 难看 难缠 沾满  
占满 姗姗 班禅 盘缠 散盘 三版 散板 烂漫 慢慢 满满 蹒跚 反感 反面  
湛蓝 散漫 单杆 单干 单产 单间 单眼 胆管 胆寒 淡然 帆船 翻船 反串  
翻建 翻脸 泛滥 赶点 感官 感染 橄榄 甘蓝 甘甜 难点 难关 难管 南关  
难免 南边 返还 犯难 饭碗 翻腕 悍然 酣然 邯郸 焊点 函电 涵管 寒蝉  
寒战 函件 罕见 汉奸 汗衫 寒山 汗腺 旱田 焊钳 看管 看官 勘探 篮坛  
懒汉 蛮缠 蛮干 满点 慢点 满面 蔓延 满眼 漫灌 漫谈 攀缘 盘缠 盘点  
盘山 盘旋 判官 盘管 叛乱 叛变 燃点 山川 山间 山涧 山峦 山险 闪电  
山巅 闪现 扇面 嬗变 贪婪 贪恋 摊贩 瘫痪 瘫软 谈判 谈论 谈天 探班

檀板 探监 勘探 探询 满天飞 漫天飞 恶贯满盈 肝胆相照 侃侃而谈  
 瞒天过海 冉冉升起 山岚瘴气 姗姗来迟 潜然泪下 谈言微中 坦然自若  
 嫣然一笑 言传身教 言谈举止

②en:发音时,e的舌位比单发时靠前,发央元音[ə],接着舌尖抬起抵住上齿龈,使气流由口腔过渡到鼻腔,声带振动;e是韵腹,n是韵尾。

### 【示例发音】

恩人 ēnrén 根本 gēnběn 认真 rènzhēn 人参 rénsēn  
 人身 rénsēn 身份 shēnfèn 妊娠 rènsēn 壬申 rénsēn  
 门诊 ménzhěn 门神 ménshén 振奋 zhèn fèn 真粉 zhēnfěn  
 本分 běnfèn 深圳 Shēnzhèn 人文 rénwén 粉嫩 fěnnèn  
 沉闷 chénmèn 贲门 bēnmén 衬托 chèn tuō



音频  
韵母 en

### 【词语练习】

深沉 笨酚 愤懑 粉尘 神针 本人 本身 本文 笨重 本门 人们 真人  
 榛仁 婶婶 审慎 深深 晨晨 本金 陈盆 臣民 沉寂 沉稳 晨练 本镇  
 称身 趁势 趁早 分寸 分类 分配 分身 分神 分诊 分针 坟茔 焚毁  
 焚身 愤愤 愤恨 愤慨 粉身碎骨 分文不取 本本主义 莘莘学子 分门别类  
 奋不顾身 奋发图强

③in:发音时,嘴角展开,舌尖平伸翘起抵住上齿龈,使气流从口腔过渡到鼻腔;i是韵腹,n是韵尾。

### 【示例发音】

信心 xìnxīn 近亲 jìnqīn 音信 yīnxìn 民心 mínxīn 金银 jīnyín  
 辛勤 xīnqín 邻近 línjìn 金霖 jīnlín 近邻 jìnlín 濒临 bīnlín  
 拼音 pīnyīn 尽心 jìnxīn 亲信 qīnxìn 民品 mínpǐn 薪金 xīnjīn  
 亲临 qīnlín 金条 jīntiáo



音频  
韵母 in

### 【词语练习】

彬彬 秦晋 印信 缤纷 濒危 摒弃 骸骨 鬓发 鬓角 巾帼 禁果 尽忠  
 进军 金印 今音 金贵 金婚 金奖 金星 近因 引信 淫心 临近 金鳞  
 津贴 矜持 禁受 仅仅 尽管 尽量 尽快 紧邻 紧密 贫民 拼劲 聘金  
 品鉴 贫贱 频道 进取 禁区 金曲 嫔妃 品格 品味 品行 品性 品种  
 聘请 钦佩 侵权 勤俭 琴键 近视 近景 尽情 晋级 禁忌 浸润 浸渍  
 觐见 浸种 民间 民事 民庭 民政 泯灭 敏锐 禽兽 勤务 寝室 心境  
 心经 心灵 心率 心虚 心仪 欣怡 芯片 新进 新奇 新秀 信贷 锦标赛  
 新闻学 新纪元 心有灵犀 沁人心脾 秦晋之好 津津有味 筋疲力尽 襟怀坦白  
 进退维谷 频频得手 欣欣向荣

④ün:发音时,在口型圆撮前突、舌尖抵住上齿龈的同时,展开嘴角,使气流从口腔过渡到鼻腔,声带振动。

### 【示例发音】

军运 jūnyùn 菌群 jūnqún 云韵 yúnyùn 均匀 jūnyún 军勋 jūnxūn 逡巡 qūnxún  
 军训 jūnxùn 熏晕 xūnyūn 皴裂 jūnliè 群居 qúnjū 俊秀 jùnxiù 裙带 qúndài  
 讯问 xùnwèn 驯鹿 xùnlù 逊色 xùnsè 晕厥 yūnjué

【词语练习】

军服 军官 军事 军区 群聚 峻峻 均摊 菌落 俊秀 俊杰 均码 骏马  
竣工 群芳 群体 群集 勋章 熏染 熏陶 旬刊 寻常 训导 询问 醉醺醺  
君子兰 君主国 群英会 群言堂 寻开心 巡洋舰 循环赛 徇私情 君子协定  
千钧一发 雷霆万钧 循规蹈矩 循序渐进 循循善诱 群情激奋

⑤ian:发音时,a舌位前移,口型由小变大再变小,舌尖由平伸到抵住上齿龈,使气流从口腔转到鼻腔,声带振动;i是韵头,a是韵腹,n是韵尾。

【示例发音】

眼帘 yǎnlián 演练 yǎnliàn 盐碱 yánjiǎn 眼睑 yǎnjiǎn  
蹁跹 piánxiān 腩腆 miǎntiǎn 便签 biànqiān 边检 biānjiǎn  
癫痫 diānxián 骈阗 piántián 翩跹 piānxiān 谏言 jiànyán  
惦念 diànniàn 剪钳 jiǎnqián 厌战 yànzhàn 天堑 tiānqiàn  
激滟 liànyàn 天谴 tiānqiǎn



音频  
韵母 ian

【词语练习】

眼尖 眼见 变迁 变浅 变点 变天 变脸 边线 变现 变线 边沿 编演  
编研 片面 扁面 偏殿 片岩 面片 缅甸 面点 棉垫 绵连 免检 面见  
面前 面签 棉签 棉线 碘盐 电联 店面 垫肩 电剪 垫钱 电签 点钱  
店前 殿前 电线 点线 天眼 天边 田边 甜片 甜面 甜点 遣返 舔脸  
田间 天线 天仙 天险 甜咸 年前 黏面 年检 年鉴 年限 捻线 脸边  
连篇 连片 连绵 脸面 联点 联电 黏黏 连天 连年 练剑 联建 联检  
敛钱 便笺 联签 连线 偏见 偏线 骗钱 偏甜 检验 简便 减编 剪边  
渐变 简编 见面 减免 碱面 建店 见天 简练 渐渐 艰险 剪线 延展  
严办 严寒 电子眼 电子烟 变电站 延年益寿 绵绵不断 甜言蜜语 颐养天年

⑥uan:发音时,口型由圆变扁,舌位前移,由u快速滑向a,再过渡到n,使气流从口腔过渡到鼻腔,声带振动。

【示例发音】

端碗 duānwǎn 断腕 duànwǎn 短管 duǎnguǎn  
断管 duànguǎn 短款 duǎнкуǎn 官宦 guānhuàn  
传唤 chuánhuàn 转换 zhuǎnhuàn 专款 zhuāнкуǎn  
乱串 luànchuàn 转弯 zhuǎnwān 婉转 wǎnzhuǎn  
贯穿 guànchuān 酸软 suānrǎn 软管 ruǎnguǎn



音频  
韵母 uan

【词语练习】

弯弯 玩玩 暖暖 暖团 段钻 断栓 断钻 团款 乱团 暖管 暖款 暖床  
短宽 短传 短拳 贯串 玩转 转环 瘫痪 川断 暂缓 暖软 团团转

⑦üan:发音时,口型要先撮圆,其他方面大体与uan相同。

【示例发音】

渊源 yuānyuán 源源 yuányuán 圆圈 yuánquān 源泉 yuánquán  
渊泉 yuānquán 全权 quánquán 轩辕 Xuānyuán 玄元 xuányuán  
冤怨 yuānyuàn 原卷 yuánjuàn 圈定 quāndìng  
怙恶不悛 hù'è-bùquān



音频  
韵母 üan

**【词语练习】**

卷圈 涓涓 镌刻 卷帘 眷恋 卷宗 隽永 倦怠 圈养 劝劝 全卷 全选  
 郵城 眷顾 眷属 捐书 圈拢 圈阅 权衡 权柄 权威 权益 权宜 劝慰  
 权限 圈线 全县 全局 诠释 权势 全员 全院 全园 拳术 权属 痊愈  
 蜷伏 蜷曲 犬齿 全解 劝解 劝诫 劝勉 劝慰 劝降 颧骨 入场券  
 购物券 国债券 全天候 全家福 朋友圈 犬牙交错 拳拳之心

⑧uen:发音时,口型由圆变展,舌尖从平伸过渡到翘起,抵住上齿龈,使气流从口腔过渡到鼻腔。u是韵头,e是韵腹,n是韵尾。

在实际运用中,其可与辅音声母结合省写为un,如盾 dùn。

**【示例发音】**

温存 wēncún 温顺 wēnshùn 昆仑 kūnlún 困顿 kùndùn  
 滚轮 gǔnlún 孙村 Sūncūn 春笋 chūnsǔn 春困 chūnkùn  
 馄饨 húntun 温暖 wēnuǎn 润文 rùnwén 准婚 zhǔnhūn  
 文臣 wénchén



音频  
韵母 un(uen)

**【词语练习】**

春伦 淳淳 辘轮 春润 润唇 唇纹 孙村 分寸 顿员 独吞

(2)后鼻韵母的发音。后鼻韵母就是由元音和后鼻辅音 ng 组成的鼻韵母。它们的发音特点是由元音过渡到后鼻辅音 ng,舌根与软腭阻碍气流从口腔通过,使气流直接从咽部通过鼻腔出来。要注意的是,发音时口腔是打开的,舌头用力往后缩,使舌根靠紧软腭,关上口腔通道,同时声带振动。

①ang:发音时,先让舌位靠后,再让舌根靠紧软腭,使气流从口腔过渡到鼻腔,声带振动,a是韵腹,ng是韵尾。

**【示例发音】**

榔糠 lángkāng 阆中 Lángzhōng 帮忙 bāngmáng  
 厂长 chǎngzhǎng 昂扬 ángyáng 膀胱 pángguāng  
 苍茫 cāngmáng 当场 dāngchǎng 党章 dǎngzhāng  
 朗读 lǎngdú



音频  
韵母 ang

**【词语练习】**

长廊 盲肠 商场 糖厂 当啷 刚刚 上场 账房 长房 帮办 帮厨 帮腔  
 榜样 方丈 方章 场长 当央 苍莽 方舱 昂然 棒冰 棒球 磅秤 昌盛  
 长鸣 昌明 猖狂 长城 党员 党纲 党政 档案 放松 仿宋 党性 畅通  
 敞亮 唱腔 方向 芳香 房东 防冻 防控 方孔 防洪 放荡 放生 放养  
 放羊 狼毒 放账 刚强 钢枪 罡风 港风 刚劲 港警 行当 夯实 行市  
 航空 巷道 航道 行道 亢奋 伉俪 抗衡 抗体 浪荡 郎中 浪漫 忙碌  
 当众出丑 当局者迷 旁观者清 当仁不让 当务之急 倾家荡产 防微杜渐  
 放浪形骸 沆瀣一气 康庄大道 慷慨激昂 狼狈为奸 狼吞虎咽 狼烟四起  
 狼心狗肺 书声琅琅 银铛入狱 螳螂捕蝉 盲人摸象 茫茫大海 莽莽草原  
 鹬蚌相争 嘟嘟囔囔 囊中羞涩 长吁短叹 长命百岁 长话短说 长治久安  
 长驱直入 长篇大论 膀大腰圆 常备无患 帮倒忙 梆子戏 傍边儿 帮教所  
 长方形 当事人 挡箭牌 当家的 纺织品 防诈骗 长颈鹿 长命锁 长毛兔  
 场面话 长礼服 唱高调 唱反调 唱主角 仿生学

②eng:发音时,先发央e,声音响亮,再迅速让舌根靠紧软腭,使气流从口腔过渡到鼻腔,声带振动;e是韵腹,ng是韵尾。

**【示例发音】**

风筝 fēngzheng	风灯 fēngdēng	泵坑 bèngkēng
冷风 lěngfēng	更正 gēngzhèng	封层 fēngcéng
登峰 dēngfēng	怔愣 zhènglèng	争胜 zhēngshèng
风能 fēngnéng	生风 shēngfēng	升腾 shēngténg
生冷 shēnglěng	圣僧 shèngsēng	征程 zhēngchéng
登程 dēngchéng	正能 zhèngnéng	增生 zēngshēng
声称 shēngchēng	诚恳 chéngkěn	



音频  
韵母 eng

**【词语练习】**

整层 整整 等等 生成 盛增 生层 仍能 省城 曾经 层层 萌动 蒙蒙  
 朦胧 懵懂 猛将 梦醒 丰盛 风声 风格 风骨 风泵 风铃 梦中 蹦蹦  
 绷带 崩塌 水泵 迸发 蚌埠 蹭网 蹭蹬 峻增 称臣 称雄 丞相 呈正  
 承蒙 城镇 诚挚 惩治 承制 澄清 逞能 蹬腿 凳子 瞪眼 封顶 疯狂  
 庚帖 耕种 田埂 哽噎 耿直 亨通 恒温 横生 恒升 铿锵 螻虫 烹饪  
 蓬松 捧角 笙歌 腾空 誊写 藤编 争衡 怔忡 狰狞 蒸腾 整风 证章  
 怔怔 政审 症状 铮亮 秤盘子 电饼铛 撑门面 登陆艇 登山服 风火墙  
 风凉话 风向标 蜂王浆 无缝布 更年期 更衣室 脖颈儿 猛不丁 碰碰车  
 碰鼻子 升降机 紫藤萝 蒸馏水 正当时 五谷丰登 瞠目结舌 蔚然成风  
 乘风破浪 乘胜追击 生生不息 山崩地裂 峰峦叠嶂 凤毛麟角 阿谀奉承  
 坑蒙拐骗 梦寐以求 怦然心动 僧多粥少 热气腾腾 铮铮悦耳

③ong:发音时,先舌位靠后,口型始终保持圆唇、半张开的状态,变化不明显;再由o过渡到ng,迅速让舌根靠紧软腭,使气流从口腔过渡到鼻腔,声带振动。

**【示例发音】**

同宗 tóngzōng	冬泳 dōngyǒng	动用 dòngyòng
动工 dònggōng	董永 Dǒngyǒng	东宫 dōnggōng
动容 dòngróng	浓重 nóngzhòng	隆重 lóngzhòng
红肿 hóngzhǒng	公众 gōngzhòng	工种 gōngzhǒng
冬虫 dōngchóng	冻葱 dòngcōng	红松 hóngsōng
瞳孔 tóngkǒng	童工 tónggōng	通红 tōnghóng
铜钟 tóngzhōng	洞中 dòngzhōng	



音频  
韵母 ong

**【词语练习】**

冬用 通融 冻融 咚咚 统共 同工 农工 脓肿 恫恐 农种 龙宫 拢共  
 龙孔 通孔 彤红 隆中 龙钟 拢总 宫中 共重 共荣 共融 总共 恭送  
 冻松 空中 孔中 孔融 洪钟 红虫 红绒 红棕 通洞 钟嵘 种葱 种松  
 充绒 重熔 冲冲 融融 冗从 荣松 峒中 倥偬 瞳眈

④ing:发音时,舌位从舌尖逐渐向舌面、舌根过渡,气流从口腔到鼻腔,声带振动。i是韵腹,ng是韵尾。

**【示例发音】**

盈盈 yíngyíng	英明 yīngmíng	禀性 bǐngxìng	病情 bìngqíng	宁静 níngjìng
伶仃 língdīng	聆听 língtīng	定性 dìngxìng	听命 tīngmìng	秉性 bǐngxìng
并行 bìngxíng	明镜 míngjìng	明净 míngjìng	明厅 míngtīng	命令 mìnglìng



冰凝 bīngníng 冰晶 bīngjīng 丙丁 bǐngdǐng 明令 mínglìng 明清 míngqīng  
明星 míngxīng 命硬 mìngyìng 平静 píngjìng 叮咛 dīngníng 萦绕 yíngào

### 【词语练习】

定刑 冰川 兵丁 柄政 屏除 瓶颈 平行 听令 停经 听清 挺硬 挺行  
英年 盈亏 楹联 英姿 影子 颖慧 影视 鹦鹉 樱桃 领情 零星 另行  
灵性 菱形 定情 定型 定睛 映山红 硬碰硬 硬指标 硬着陆 荧光灯  
荧光屏 萤火虫 莺歌燕舞 迎刃而解 盈盈起舞 蝇营狗苟 影影绰绰  
冥冥之中 亭亭玉立 冰清玉洁 冰天雪地 应接不暇 英雄豪杰 零零整整

⑤iang: 发音时, 口型由展扁小变成张开, 舌位由前向后移动, a 变成后 a, 声音响亮, 然后舌根靠紧软腭, 关上口腔通道, 打开鼻腔通道, 使气流从口腔过渡到鼻腔, 声带振动。i 是韵头, a 是韵腹, ng 是韵尾。

### 【示例发音】

强将 qiángjiàng	奖项 jiǎngxiàng	酱香 jiàngxiāng	洋洋 yángyáng
洋姜 yángjiāng	洋枪 yángqiāng	洋相 yángxiàng	样箱 yàngxiāng
氧量 yǎngliàng	抢粮 qiǎngliáng	墙梁 qiángliáng	娘娘 niángniang
两辆 liǎng liàng	良将 liángjiàng	踉跄 liàngqiàng	两箱 liǎng xiāng
两项 liǎng xiàng	两样 liǎng yàng	降量 jiàngliàng	

### 【词语练习】

香江 降将 响亮 向量 相量 项梁 扬扬 痒痒 箱梁 箱量 向阳 襄阳  
像样 湘江 江洋大盗 洋腔怪调 强强联合 泱泱大国 样样齐全 洋洋洒洒  
两相情愿

⑥iong: 发音时, 口型由扁形快速过渡到圆撮, 舌位比较高, o 音最响亮, 然后舌根靠紧软腭, 使气流从口腔过渡到鼻腔, 声带振动。i 是韵头, o 是韵腹, ng 是韵尾。

### 【示例发音】

汹涌 xiōngyǒng	囫囵 húlún	雍容 yōngróng
臃肿 yōngzhǒng	怂恿 sǒngyǒng	用工 yònggōng
用功 yònggōng	重工 zhònggōng	中庸 zhōngyōng
重用 zhòngyòng	勇猛 yǒngměng	

### 【词语练习】

忠勇 佣工 泳道 甬道 勇猛 涌现 穷尽 穷酸 苍穹 踊跃 永久 永恒  
永远 永生 琼浆 穹隆 拥有 穷途末路 炯炯有神 穷凶极恶 胸有成竹  
虎背熊腰 拥政爱民 庸人自扰 兵马俑

⑦uang: 发音时, 口型由圆唇滑向半张开, 舌位从前面滑向后面, a 音最响亮, 同时舌根靠紧软腭, 使气流从口腔过渡到鼻腔; 声带振动。u 是韵头, a 是韵腹, ng 是韵尾。

### 【示例发音】

窗框 chuāngkuàng	矿床 kuàngchuáng	装潢 zhuānghuáng
旺旺 wàngwàng	望望 wàngwang	框框 kuàngkuang
黄光 huángguāng	黄框 huángkuàng	晃床 huàngchuáng
状况 zhuàngkuàng	装框 zhuāngkuàng	双簧 shuānghuáng
狂妄 kuángwàng	旷工 kuànggōng	



音频  
韵母 iong



音频  
韵母 uang

**【词语练习】**

汪汪 往往 双光 光阴 广场 逛荡 匡正 诓骗 圪垯 双框 矿藏 荒凉  
黄疸 光风霁月 光怪陆离 慌手慌脚 恍如隔世 光荣榜 光照度 双人床  
狂想曲 矿泉水 黄梅戏

⑧ueng:发音时,口型由圆唇快速变扁,变化幅度较小,舌位比较高,e音响亮,舌根靠紧软腭,使气流从口腔过渡到鼻腔,声带振动。u是韵头,e是韵腹,ng是韵尾。

**【示例发音】**

渔翁 yúwēng 水瓮 shuǐwèng 薤菜 wèngcài 翁婿 wēngxù 瓮城 wèngchéng

**【词语练习】**

嗡嗡飞 白头翁 主人翁 瓮中鳖 鼬鼻儿 瓮声瓮气 瓮中捉鳖 蓊蓊郁郁

**知识链接****1. 韵头、韵腹、韵尾的概念**

(1)韵头。韵头就是韵母中主要元音前面的高元音。例如,韵母 ia、ua、üe、iao、iou、uai、uei、ian、uang、üan 中的元音 i、u、ü 就是韵头。由于这三个元音的舌位最高,所以又称高元音。

(2)韵腹。韵腹是韵母中的主要元音,是音节中不可缺少的部分。例如,发音时,韵母 ao、ou、an、en、ang、ong 中的 a、o、e 元音的开口度最大,声音最响亮。

(3)韵尾。韵尾是韵母中主要元音后面的部分。有的是元音韵尾,有的是辅音韵尾。例如,复韵母 ai、ei、ou、iao 中的 i、u、o,鼻韵母 in、ün、ong、ing 中的 n、ng。

韵母可以没有韵头,也可以没有韵尾,但是不能没有韵腹。

**2. 押韵**

押韵是指每句话末尾一个音节的韵母相同或者相近。例如,《长大后我就成了你》的歌词。

长大后我就成了你  
小时候我以为你很美丽,(li)  
领着一群小鸟飞来飞去。(qu)  
小时候我以为你很神奇,(qi)  
说上一句话也惊天动地。(di)  
长大后我就成了你,(ni)  
才知道那间教室,(shi)  
放飞的是希望,  
守巢的总是你。(ni)  
长大后我就成了你,(ni)  
才知道那块黑板,  
写下的是真理,(li)  
擦去的是功利。(li)  
小时候我以为你很神秘,(mi)  
让所有的难题成了乐趣。(qu)

小时候我以为你很有力,(li)  
 你总喜欢把我们高高举起!(qi)  
 长大后我就成了你,(ni)  
 才知道那只粉笔,(bi)  
 画出的是彩虹,  
 洒下的是泪滴。(di)  
 长大后我就成了你,(ni)  
 才知道那个讲台,  
 举起的是别人,  
 奉献的是自己。(ji)  
 长大后我就成了你,(ni)  
 我就成了你,(ni)  
 我就成了你!(ni)

### 三、声调

#### (一)声调概述

##### 1. 声调的概念

声调是指贯穿于音节的、自始至终的、具有区别意义的高低升降变化。汉语一般一个汉字一个音节,所以声调又称字调。而句调是指贯穿于句子的高低升降变化,在后面朗读中会详细讲述,此处不再赘述。

普通话有四种声调:阴平声、阳平声、上声、去声。

##### 2. 声调的性质和作用

(1)声调是由音高决定的。它只在轻声中与音长、音强有一定联系。音高与人的声带的松紧、厚薄、宽窄密切关联。对同一个人来说,如果声带放松,声音就低沉;如果声带拉紧,声音就高昂。对不同的人来说,如果声带宽、松、厚,声音就低沉;如果声带窄、紧、薄,声音就高。例如,少年的发音比老年人的清脆高昂;80岁以上老人的声音低沉。

我们在说话、朗读时,如果声带保持绷紧,声音就会高平,这通常称为“平调”;如果声带由松变紧,声音就从低变高,会通常称为“升调”;如果声带由紧变松,声音就会从高变低,这通常称为“降调”;如果声带先紧后松再紧,就会形成曲折调,这通常称为“曲调”。所以说,声调是通过控制声带来实现的。

(2)声调具有区别意义的作用。声调是音节中不可缺少的部分。它同声母、韵母一样,具有区别意义的作用。如果一个音节的声母、韵母相同,而声调不同,那么它表达的意义也不同。例如:

①zhu zi——zhūzi(珠子),zhúzi(竹子),zhǔzi(主子),zhùzi(柱子)。

②gong shi——gōngshì(公示、公式、公事、工事、攻势、官室)gōngshí(工时),gòngshí(共识),gòng shì(共事)。

声调是汉语的重要特征,它能够创造出高低起伏、错落有致的音律美。我国文化瑰

宝——唐诗宋词在声调方面非常具有代表性。每首诗词词语对仗，句尾押韵，声调排列也非常有规律有讲究。例如：

(1)杜甫的《绝句》。

### 绝 句

两个黄鹂鸣翠柳，（仄仄平平仄仄）  
一行白鹭上青天。（平平仄仄仄平平）  
窗含西岭千秋雪，（平平仄仄平平仄）  
门泊东吴万里船。（仄仄平平仄仄平）

(2)王之涣的《登鹳雀楼》。

### 登 鹳 雀 楼

白日依山尽，（仄仄平平仄）  
黄河入海流。（平平仄仄平）  
欲穷千里目，（平平平仄仄）  
更上一层楼。（仄仄仄平平）

(3)李白的《望庐山瀑布》。

### 望庐山瀑布

日照香炉生紫烟，（仄仄平平平仄平）  
遥看瀑布挂前川。（仄仄平平平仄平）  
飞流直下三千尺，（仄平仄仄平平仄）  
疑是银河落九天。（平仄平平仄仄平）

(4)李白的《早发白帝城》。

### 早发白帝城

朝辞白帝彩云间，（平平仄仄仄平平）  
千里江陵一日还。（仄仄平平仄仄平）  
两岸猿声啼不住，（仄仄平平平仄仄）  
轻舟已过万重山。（平平仄仄仄平平）

(5)李白的《静夜思》。

### 静 夜 思

床前明月光，（平平平仄平）  
疑是地上霜。（平仄仄仄平）  
举头望明月，（仄平仄仄平）  
低头思故乡。（平平平仄平）

## (二)调值、调型和调类

声调高低升降的变化是由音高决定的。普通语音节声调的实际读法，可以用它的高低升降的具体形式——调值和调类归纳。

### 1. 调值的概念

调值就是声调的实际读法，是贯穿音节高低升降的具体形式。不同人群发出来的调值是不同的。例如，对于“不忘初心，牢记使命”，男人读出来的音高要比女人读出来的音高低

许多,但是意义完全一样。又如,让幼儿跟老人一起说“没有共产党,就没有新中国”,幼儿的音高要比老人的高不少,但是意义不变。所以,声调的音高变化形式和升降幅度构成了调值的相对音高。普通话音节的调值可以用五度标记法来标记,如图 1-14 所示。



图 1-14 五度标记法

## 2. 调型的概念

调型即声调的类型,指声调高低、升降的变化模式。

- (1)高平调:调值 55,起音高高一路平,如发音、专心、开车、出差等。
- (2)中升调:调值 35,由中到高往上升,如儿童、职责、文学、常识等。
- (3)降升调:调值 214,先降后升曲折行,如舞蹈、表演、举手、许可等。
- (4)全降调:调值 51,高起猛降到底层,如重要、任务、现在、进步等。

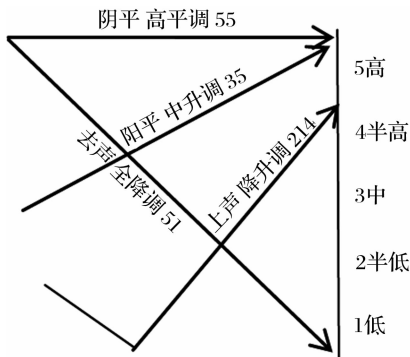
## 3. 调类的概念

调类是指根据辨义作用对声调划分的类别。普通话有四种调类:调值为 55 的归为阴平声,调值为 35 的归为阳平声,调值为 214 的归为上声,调值为 51 的归为去声。

### 【示例发音】

mā	má	mǎ	mà	妈	麻	马	骂	bō	bó	bǒ	bò	播	伯	跛	簸
pū	pú	pǔ	pù	扑	葡	普	瀑	dāo	dáo	dǎo	dào	刀	倒	导	到
gē	gé	gě	gè	哥	格	葛	各	jī	jí	jǐ	jì	鸡	急	挤	记
fān	fán	fǎn	fàn	翻	繁	反	贩	huāng	huáng	huǎng	huàng	荒	黄	荒	晃
zhī	zhí	zhǐ	zhì	知	值	纸	制	yōu	yóu	yǒu	yòu	优	游	有	右
yū	yú	yǔ	yù	淤	余	雨	遇	wū	wú	wǔ	wù	呜	无	五	物

普通话的声调综合归纳表如表 1-8 所示。

表 1-8 普通话的声调综合归纳表

调类	调型	调值	调号	例字				声调特点口诀
阴平声	高平调	55	ˉ	山	中	阴	非	起音高高一路平
阳平声	中升调	35	ˊ	明	华	阳	常	由中到高往上升
上声	降升调	214	ˇ	水	伟	上	好	先降后升曲折行
去声	全降调	51	ˋ	秀	大	去	记	高起猛降到底层



知识链接

1. 平仄

在我国南朝齐梁时期,声调被分为平声、上声、去声、入声,后来又在清音、浊音基础上分出阴调(清音)和阳调(浊音)。古代诗词讲究平仄,平就是古代的平声,声高平且长;仄就是古代的上声、去声、入声,声音不长不高,仄是不平的意思。现代格律诗也要注意平仄规律。例如,毛泽东的诗句“金沙水拍云崖暖,大渡桥横铁索寒”的声调规律是:平平仄仄平平仄,仄仄平平仄仄平。

2. 入声和入派三声

入声是古代的一种声调,音高昂而短粗,如济南方言里的“白搭(báidā)”,越剧中“英台(yīngtái)”。在普通话中,古代入声都被分派到平、上、去声调中了,简称“入派三声”,入声也就消失了。

3. 标调规则

汉语的音节一般有声调,而调号“一、ˊ、ˇ、ˋ”被标在音节的主要元音上。有口诀:a、o、e、i、u、ü,标调时按顺序。i、u 并排标后边,轻声不标调号。

训练题目

1. 填空题

- (1)双唇唇鼻音是( ),舌尖中浊边音是( ),唇齿清擦音是( )。
- (2)塞音的发音特点是( )。
- (3)鼻音的发音特点是( )。
- (4)普通话的舌根辅音有四个:( )、( )、( )、( )。
- (5)送气音是指( )。不送气音是指( )。

2. 朗读绕口令

(1)狮子山上狮子寺,山寺门前四狮子。山寺是禅寺,狮子是石狮。狮子看守狮子寺,禅寺保护石狮子。

(2)巧巧过桥找嫂嫂,小小过桥找姥姥。巧巧桥上遇到小小,小小约巧巧去找姥姥,巧巧约小小去找嫂嫂。小小与巧巧,同去找姥姥,找罢姥姥再去嫂嫂。

(3)小青和小琴,小琴手很勤,小青人很精,手勤人精,琴勤青精。你学小琴,还是学小青?

(4)蓝教练是女教练,吕教练是男教练。蓝教练不是男教练,吕教练不是女教练。蓝楠是男篮主力,吕兰是女篮主力。吕教练在男篮训练蓝楠,蓝教练在女篮训练吕兰。

(5)山羊上山山碰山羊角,水牛下水水没水牛腰。猪出猪圈猪拱大猪槽,毛驴驮草草压毛驴腰。

## 3. 读词语,练声调

春天花开 江山多娇 居安思危 珍惜光阴 息息相关 卑躬屈膝 参加编织  
 推敲深思 牛羊成群 和平繁荣 学习篮球 人才识别 儿童着急 核实职责  
 回国华侨 严格执行 美好理想 勇敢表演 处理水果 举手许可 岂有此理  
 打井饮水 展览产品 爱护设备 创造纪录 竞赛项目 秘密任务 社会进步  
 变幻莫测 废物利用 胜利闭幕 精神百倍 光明磊落 三足鼎立 虚情假意  
 修桥补路 花红柳绿 吞云吐雾 深谋远虑 大显神通 妙手回春 逆水行舟  
 痛改前非 调虎离山 智勇双全 暮鼓晨钟 背井离乡 班门弄斧 龙飞凤舞  
 满园春色 汗马功劳 不堪回首 百炼成钢 浮光掠影 光彩照人 追本溯源  
 和风细雨 趾高气扬 救死扶伤 袖手旁观 掌上明珠 眉飞色舞 天长地久

## 4. 读绕口令

(1)青龙洞中龙做梦,青龙做梦出龙洞,做了万载千年梦,龙洞困龙在深洞。自从来了愚公,愚公凿开青龙洞,青龙逃出深山洞,龙去农田做农工。

(2)哥哥弟弟坡前坐,坡上立着一只鹅,坡下淌着一条河。哥哥说宽宽的河。弟弟说白白的鹅。鹅要过河,河要渡鹅。河借水流渡过鹅,鹅靠浮力过了河。

(3)练习下面词语的读音,比较它们的声调异同。

安然—黯然 努力—奴隶 处方—厨房 讲究—将就 神采—身材 触觉—处决  
 尝试—常识 白露—败露 防止—放置 博学—剥削 建议—检疫 燃料—染料  
 导致—倒置 城市—诚实 喜剧—戏剧 边缘—边远

## 5. 朗读短文,注意声调变化

高兴,这是一种具体的被看得到摸得着的事物所唤起的情绪。它是心理的,更是生理的。它容易来也容易去,谁也不应该对它视而不见失之交臂,谁也不应该总是做那些使自己不高兴也使旁人不高兴的事。让我们说一件最容易做也最令人高兴的事吧——尊重你自己,也尊重别人,这是每个人的权利,我还要说这是每一个人的义务。

快乐,它是一种富有概括性的生存状态、工作状态。它几乎是先验的,它来自生命本身的活力,来自宇宙、地球和人间的吸引,它是世界的丰富、绚丽、广阔、悠久的体现。快乐还是一种力量,是埋在地下的根脉。消灭一个人的快乐,比挖掘掉一棵大树的根要难得多。

欢欣,这是一种青春的、诗意的情感。它来自面向着未来伸开双臂奔跑的冲力。它来自一种轻松而又神秘、朦胧而又隐秘的激动,它是激情即将到来的预兆,又是大雨过后的比下雨还要美妙得多也久远得多的回味……

喜悦,它是一种带有形而上学色彩的修养和境界。与其说它是一种情绪,不如说它是一种智慧、一种超拔、一种悲天悯人的宽容和理解,一种饱经沧桑的充实和自信,一种光明的理性,一种坚定的成熟。



## 模块六 音 变

### 学习目标

- (1)掌握普通话的四种音变现象；
- (2)能够读准音变词语。

### 训练目标

掌握上声的变调，“一”和“不”的变调，轻声音节的读法，语气词“啊”的变读，儿化词语的读法。



### 案例导入

人们都说：“桂林山水甲天下。”我们乘着木船，荡漾在漓江上，来观赏桂林的山水。

我见过波澜壮阔的大海，欣赏过水平如镜的西湖，却从没看见过漓江这样的水。漓江的水真静啊，静得让你感觉不到它在流动；漓江的水真清啊，清得可以看见江底的沙石；漓江的水真绿啊，绿得仿佛那是一块无瑕的翡翠。船桨激起的微波扩散出一道道水纹，才让你感觉到船在前进，岸在后移。

我攀登过峰峦雄伟的泰山，游览过红叶似火的香山，却从没看见过桂林这一带的山。桂林的山真奇啊，一座座拔地而起，各不相连，像老人，像巨象，像骆驼，奇峰罗列，形态万千；桂林的山真秀啊，像翠绿的屏障，像新生的竹笋，色彩明丽，倒映水中；桂林的山真险啊，危峰兀立，怪石嶙峋，好像一不小心就会栽倒下来。

这样的山围绕着这样的水，这样的水倒映着这样的山，再加上空中云雾迷蒙，山间绿树红花，江上竹筏小舟，让你感到像是走进了连绵不断的画卷，真是“舟行碧波上，人在画中游”。

**评析：**在文章中，有许多音节改变了原来的读音。例如，“着”“过”“的”“得”“地”“下来”要被读得又轻又短；“水平如镜”中的“水”，“翡翠”中的“翡”，“水纹”中的“水”，不是原来的上声214；“一块”“一道道”“一带”“一座座”“一不小心”中的“一”声调不同。语气词“啊”的读音就更是变化多端了，如“静啊”“清啊”“绿啊”“奇啊”“秀啊”“险啊”等。在这样的语流中，前后相连的音节互相影响，在读音上发生了改变，这是正常的音变现象。



下面分别讲述变调、轻声、语气词“啊”的音变和儿化。

## 一、变调

变调是在普通话的语流中,相连的音节互相影响,在调值上发生变化的音变现象。在普通话的四种声调中,阴平、阳平、去声没有什么变化,上声的变化明显。常见的变调现象有上声的变调、“一”和“不”的变调、轻声,其中轻声也是声调的变化,只是它有区别词义和区别词性的作用,所以在后面单独分析。

### (一)上声的变调

上声作为曲折而行的调类,因音程长而容易受到其他音节的声调的影响。从总体上看,有以下两种情况。

#### 1. 上声与非上声相连

上声与非上声相连时,上声变为半上,调值由 214 变为 21。

(1)上声+阴平。

##### 【词语练习】

海关 北方 许多 野心 老师 火车 普通 广东 指标 小说

(2)上声+阳平。

##### 【词语练习】

朗读 语言 祖国 主持 坦白 简洁 几何 旅行 海洋 改良

(3)上声+去声。

##### 【词语练习】

土地 小麦 努力 讨论 广大 感动 美术 伟大 朗诵 解放

#### 2. 上声与上声相连

上声与上声相连有三种情况:两个上声相连和三个上声相连和多个上声相连。

(1)上声+上声。前一个上声变近阳平,调值由 214 变成 24 或 35。

##### 【词语练习】

理想 领导 美好 选举 古典 场景 水果 采取 演讲 展览 野草 雨伞

洗手 党委 组长 笔挺 胆敢 把守 处理 草秆 勇敢 水桶 粉笔 友好

首脑 减少 表姐 反省 美满 草稿 总体

(2)上声+上声+上声。从词语的结构情况来看,“上声+上声+上声”一般有以下两种模式:

①2+1式,即前两个上声音节先结合,然后与第三个上声音节结合。前两个上声音节都变成近阳平,调值由 214 变成 35;最后一个上声不变。例如,洗脸/水、展览/馆。

②1+2式,即后两个上声音节先结合。第一个上声变半上,调值由 214 变成 21;第二个上声变阳平,调值由 214 变成 35;第三个不变。例如,党/小组、总/导演。

##### 【词语练习】

演讲稿 总统府 虎骨酒 选举法 理想美 蒙古语 水彩笔 勇敢者

小雨伞 厂党委 纸老虎 海产品 好领导 冷处理 老首领 买把手

(3)多个上声相连——分节。

①按照词语结构先分节,然后按照两个上声或者三个上声的变调方法进行变调。例如,

“永远|美好”“岂有|此理”，要先分成2个上声，然后按照上上相连的规律进行变调。

②当有更多个上声音节时，要先分节再变调。例如：

李导演|找|老保管|领|五把|好雨伞。

(二)“一”和“不”的变调

“一”和“不”的变调口诀规则为：

“一”的原调是阴平，

“不”的原调是去声；

去声前面变阳平，

非去声前读去声，

夹在词中读轻声。

(1)“一”和“不”单用、用于句末或者表示序数、基数时，读原调。例如：

第一 统一 唯一 一楼 偏不 一班 有一说一 二〇二一 哪敢说不

(2)在去声前面变阳平。例如：

一项 一样 一定 一律 一带 一栋 一切 一看 一半儿 一块儿 一会儿  
不会 不动 不够 不断 不要 不是 不在 不怕 不像 不对 不利 不密

(3)在非去声前读去声。例如：

一般 一边 一车 一堆 一年 一联 一回 一同 一场 一晃 不光 不开  
不搭 不封 不来 不回 不甜 不详 不谈 不想 不考 不买

(4)夹在词中读轻声。例如：

拖一拖 挥一挥 谈一谈 抬一抬 管一管 演一演 念一念 练一练 试一试  
飞不飞 催不催 拿不拿 钱不钱 来不来 懒不懒 好不好 去不去 对不对  
卖不卖

## 二、轻声

在语流中，有些音节的发音变得又轻又短，这种音变现象称为轻声。下面通过一个故事来理解轻声的作用。

古时候有一个人，自己没有读过书，靠着姐夫的势力当了一个地方官。平常经常办错案子，闹出不少笑话。他的姐夫告诉他要多看看书，提高一下自己的能力。他答应了，便请教姐夫说：“我读些什么书能够提高得快啊？”他的姐夫就给他列了个书单。这个地方官拿过书单，看见第一本书的名字就不高兴了，说：“我都是官老爷了，看什么‘孙子的兵法’，要看也得看‘老子的兵法’呀！”这话引得周围的侍从都捂着嘴笑。他的姐夫也哭笑不得，说：老子的书倒是有，但不是兵法。

这个故事中提到的“孙子”是我国的大军事家，提到的“老子”是古代著名的思想家、哲学家。“子”是古人对有文化有成就的男子的尊称，读音是“zǐ”。而那个地方官口中的“孙子”是指儿子的儿子，“老子”是指父子关系中的父亲，其中“子”读轻声 zi，就是又短又轻的声调。

(一)轻声的性质和作用

### 1. 轻声的性质

轻声也属于一种变调，但是它不是由音高决定的，而是由音强和音长决定的。因为普通



音频  
故事《老子和孙子》

话的四种声调都有轻声变化,所以轻声不是第五种声调,在语言运用中不标调。

轻声的音高受前一个音节的声调的影响,会变得不固定。一般情况是:上声音节后面的轻声音节音高较高;阴平、阳平音节后面的轻声音节音高偏低;去声音节后面的轻声音节音高最低。这些情况一般可用五度标记法表示。

- (1)阴平 55+轻声:跟头、蹲下、天上、真的、哥哥等。
- (2)阳平 35+轻声:橘子、柴火、红的、葡萄、棉花等。
- (3)上声 214+轻声:苦头、想的、美吗、耳朵、姐姐等。
- (4)去声 51+轻声:木头、力量、那边、地下、绿的等。

## 2. 轻声的作用

轻声具有区别词义、区别词性的作用。例如:

- (1)东西。
  - ① 不辨东西。(“西”读原调,指方向,名词。)
  - ② 去超市买东西。(“西”读轻声,指物品,名词。)
- (2)兄弟。
  - ① 他们兄弟五人。(“弟”读原调,指哥哥和弟弟,名词。)
  - ② 我读大三,我兄弟读高中。(“弟”读轻声,指弟弟,名词。)
- (3)妻子。
  - ① 他打工挣钱养活妻子。(“子”读原调,妻子指配偶与子女,名词。)
  - ② 对妻子要忠诚。(“子”读轻声,指配偶,名词。)
- (4)孙子。
  - ① 山东是孙子的故里。(“子”读原调,指对男子的尊称,名词。)
  - ② 冯老退休后在家陪孙子学习。(“子”读轻声,指儿子的儿子,名词。)
- (5)大意。
  - ① 文章的大意已经看清楚了。(“意”读原调,指主要的意思,名词。)
  - ② 工作中他大意了,导致实验失败。(“意”读轻声,指疏忽,不认真,形容词。)
- (6)对头。
  - ① 你这样说不対头啊!(“头”读原调,指错误,形容词。)
  - ② 他俩见面就掐,真是死对头啊!(“头”读轻声,指观点、思想不一致的对手,名词。)
- (7)买卖。
  - ① 市场管理要做到买卖公平,童叟无欺。(“卖”读原调,指买与卖,动词。)
  - ② 他的妻子没有单位,自己开了个店做买卖。(“卖”读轻声,指生意,名词。)
- (8)生气。
  - ① 今天孩子没有完成作业,我有些生气。(“气”读原调,因不合心意而不愉快,动词。)
  - ② 这几年单位来了三个刚刚毕业的年轻人,办公室里生气勃勃。(“气”读轻声,生命力,活力,名词。)
- (9)地瓜。
  - ① 姥姥爱吃地瓜。(“瓜”读原调,指一种根茎食物,名词。)
  - ② 小军办事不灵便,真是个地瓜。(“瓜”读轻声,指能力低下,形容词。)

## (二)轻声的运用

普通话中的轻声音节,大部分与词性、词义有密切的联系。有些词语必须读轻声,有些词语是趋于习惯读轻声,也就是可以读轻声,也可以不读轻声。在我国港台地区,基本没有轻声。

### 1. 必须读轻声的

(1)结构助词“的、地、得”,语气助词“啊、吗、吧、哪、哇”,时态助词“着、了、过”。例如:

祖国的花朵 家乡的父老乡亲 幸福的微笑 非常地不容易 乐得合不拢嘴  
跑得比兔子快 快来啊 真大呀 好人哪 在哪儿住哇 你好吗 到了吗  
饿了吧 休息吧 干完了 吃饱了 听着爷爷的故事 工作辛苦并快乐着  
提了一个水瓶 写了一篇文章 看过四大名著 去过北京

(2)当方位名词用在名词、代词的后面时。例如:

火车里 会议厅里 讲话中 文章中 海边上 屋顶上 考场外 操场以南  
树底下 河中央 前面 那边

(3)当趋向动词用在动词的后面时。例如:

拿出来 装进去 站起来 走回去 跳过去 爬下来 举起一筐苹果来 投入进去  
陷入漩涡中 进来

(4)名词的词缀——尾缀语素。例如:

孩子 椅子 台子 燕子 引子 馒头 石头 看头 盼头 奔头 斧头

注意:当名词表示实语素的时候,不能读轻声,要读原调,如瓜子、石榴籽、领头、汕头、长子、挠头等。

(5)表示复数的语素“们”。例如:

咱们 同志们 老师们 你们 她们 我们 小朋友们 同胞们 代表们 专家们  
运动员们 评委们

(6)动词的重叠式。例如:

听听 看看 尝尝 捋捋 练练 读读 想一想 问一问 打一打 研究研究  
琢磨琢磨 收拾收拾

(7)有些重叠形式的词。例如:

爸爸 妈妈 爷爷 姥姥 姐姐 哥哥 粒粒 娃娃 兔兔 狗狗 瓶瓶 车车  
躲猫猫 脚丫丫 小肚肚 穿袜袜 小宝宝 睡觉觉 尿泡泡 拉臭臭 洗澡澡  
吃药药 吹泡泡

(8)当量词“个”用在指示代词“这、那”后面,或者不表示具体的量时。例如:

这个事情 那个工程 来个快的 唱个歌 讲个事儿 生个娃娃 画个水彩  
堵个窟窿 多少个日子

(9)对于生活中的一些惯用语里的语素,必须读轻声。例如:

稀里糊涂 马里马虎 黑不溜秋 酸不溜丢 张家长李家短 闹饥荒

### 2. 口语中习惯读轻声的

(1)普通名词。例如:

太阳 月亮 豆腐 蘑菇 苜蓿 胳膊 窗户 收成 牡丹 风筝 喜鹊 垃圾 吉他

(2)普通动词。例如:

咳嗽 呼噜 运动 游戏 聊天 巴结 商量 搅和 掺和 提拔 摸索 欺负 招呼

(3)形容词。例如:

清楚 明白 聪明 结实 体面 爽快 热闹 老实 机灵 厚道 时尚 地道 漂亮

### 三、语气词“啊”的音变

(一)语气词“啊”音变的几种情况

“啊”在语流中出现的频率很高,常见的有叹词和语气词两种。

(1)叹词“啊”往往独立于句子之外,不与其他词语发生语法关系,一般不会发生变读,要依据具体语境来确定语调。例如:

①小明推开门一看,“啊!下雪了!”(表示惊讶和感叹。)

②王芳早上八点飞北京,可是睁开眼一看都七点半了,“啊~这可怎么办啊!”(表示为难、着急。)

③主任要派陈敏去联络客户,要求必须穿工装。“啊,我明白了。”(表示应答、认可、照办。)

④闺密突然打电话说来看你,到你单位楼下了。“啊?真的吗?”(表示惊讶、怀疑。)

(2)语气词“啊”用在词语或者句子后面,不独立,只表示语气。例如:

漓江的水真静啊,静得让你感觉不到它在流动;漓江的水真清啊,清得可以看见江底的沙石;漓江的水真绿啊,绿得仿佛那是一块无瑕的翡翠。

语气词“啊”受前一个音节的尾音的影响,会连读成不同的音,如表 1-9 所示。

表 1-9 语气词“啊”的音变规律

音节末尾音素	啊	变读后发音	写成汉字	例 证
a、o、e、ê、i、ü	+a	-ya	呀	怕呀 哥呀 切呀 月呀 坡呀 佛呀 第一呀 旗呀 渠呀
u、ao、iao	+a	-wa	哇	好哇 巧哇 猪哇 读哇 住哇 吐哇 包哇 小哇
n	+a	-na	哪	人哪 盐哪 云哪 群哪 班哪 盼哪 冤哪
ng	+a	-nga	啊	棒啊 糖啊 娘啊 酱啊 长啊 脏啊 行啊 风啊 冷啊
er	+a	-ra	啊	老二啊 儿啊 偶尔啊 出尔反尔啊
-i(前)	+a	-za	啊	字啊 词啊 土豆丝啊
-i(后)	+a	-ra	啊	吃啊 值啊 是啊



## (二) 训练材料

### 1. 读儿歌, 体会“啊”的读音

#### 一只小蜜蜂啊

一只小蜜蜂啊, 飞到花丛中啊, 飞呀, 飞呀!  
二只小耗子啊, 跑到粮仓里呀, 吃啊, 吃啊!  
三只小花猫哇, 去抓小耗子啊, 追呀, 追呀!  
四只小花狗哇, 去找小花猫哇, 玩啊, 玩啊!  
五只小山羊啊, 爬到山坡上啊, 爬呀, 爬呀!  
六只小鸭子啊, 跳到水里面哪, 游哇, 游哇!  
七只小百灵啊, 站在树枝上啊, 唱啊, 唱啊!  
八只小孔雀呀, 穿上花衣裳啊, 美呀, 美呀!  
九只小白兔哇, 竖起长耳朵啊, 蹦啊, 蹦啊!  
十个小朋友哇, 一起手拉手哇! 笑哇, 笑哇!

### 2. 朗读句子, 注意句中的语气词“啊”的变化

- (1) 好大的雨啊!
- (2) 快点写啊!
- (3) 怎么是他啊?
- (4) 你在哪里住啊?
- (5) 这件衣服真好看啊!
- (6) 这孩子好可怜啊!
- (7) 只发愁有什么用啊!
- (8) 你是哪儿的人啊?
- (9) 你买辆什么车啊?
- (10) 我最近怎么总忘事啊?
- (11) 你要写个什么字啊?
- (12) 她的歌声真好听啊!
- (13) 现在还早, 图书馆还没有开门啊!
- (14) 他可真的好意思啊!
- (15) 怎么不叫人陶醉啊!
- (16) 它便展开美丽的歌喉, 唱啊唱, 嚶嚶有韵。
- (17) 是啊, 我们有自己的祖国啊……
- (18) 这块丑石, 多占地面啊。
- (19) 这又怪又丑的石头, 原来是天上的啊!
- (20) 它们是这样低, 真是摇摇欲坠啊!
- (21) 我砸的不是坏人, 而是自己的同学啊!
- (22) 你去过北京几次啊?
- (23) 这蛋糕真好吃啊!
- (24) 这事儿真好笑啊。

- (25)主持人龙洋长得真俊啊!  
 (26)快拿个主意啊!  
 (27)这里的鱼真多啊!  
 (28)这棵树好高啊!  
 (29)走了多少路,过了多少桥啊?

### 3. 朗读下面的短文,体会语气词“啊”的音变

他这时高兴得不知说什么好啊!他还说什么呢?人类的语言的确有不够表达情感的时候……生宝觉得生活多么有意思啊!太阳多红啊!天多蓝啊!庄稼人多可爱啊!他心里产生了一种向前探索的强烈欲望。

## 四、儿化

### (一)什么是儿化

儿化是指在语流中有些词语最后一个音节的韵母上加上一个卷舌动作的音变现象。被儿化后的韵母叫儿化韵。例如:

唱歌儿 画画儿 练字儿 聊天儿 见面儿 帮忙儿 做活儿 串门儿 打盹儿  
 跳远儿 小手儿 脚丫儿 手绢儿 针鼻儿 金鱼儿 板凳儿 宝贝儿 嗓门儿

### (二)儿化的作用

这里先通过一段话来体会儿化的作用。

今儿个天气真好,万里无云大晴天儿。一大早儿,我就和小王俩人儿到海边儿去遛弯儿。啊,这海边儿多美呀!你看,天连水,水连天,一眼望不到边儿。一阵儿阵儿的海风吹来,凉丝丝儿的。沙滩上大大小小、五颜六色的贝壳儿更是迷人儿。大个儿的就像是个小花扇儿,小个儿的就像是个小纽扣儿那么一丁点儿,可是贝壳儿上一道儿道儿的花纹儿,却是那样清晰,不一会儿,我们就捡了一口袋儿小贝壳和小海螺。

这段文字的儿化词语多,形成了口语化,有亲切、随意、轻松、喜爱的感觉。而儿化这种音变现象与词义、语法有着密切的关系。

#### (1)具有区别词义的作用。例如:

头(身体的部位)—头儿(某些组织的领头人)  
 眼(眼睛)—眼儿(指物体的小孔)  
 后门(后面的门)—后门儿(超出常规的途径)  
 火星(宇宙中的行星)—火星儿(从燃烧的物体上落下来的细末儿)

#### (2)具有区别词性的作用。例如:

盖(动词,用物体搭建)—盖儿(名词,瓶子等容器上部有遮蔽作用的东西)  
 画(动词,用笔勾勒图形等)—画儿(名词,画出来的图形)  
 把(动词,把守球门;介词,把水倒掉;名词,车把)—把儿(名词,用来提供抓握的地方)  
 堆(动词,把散乱的东西堆积起来)—堆儿(量词,用于成堆的物或成群的人)  
 对(形容词,正确)—对儿(量词,两个一组的)

#### (3)具有表示物件细小,动作轻微的作用。例如:



音频

海边拾趣儿



小勺儿 橡皮儿 纸条儿 树叶儿 花瓣儿 露珠儿 头发丝儿 雨点儿 粉末儿  
米粒儿 瓜子儿 唱唱歌儿 使点劲儿 过日子儿 下棋儿 打球儿

(4)具有表示喜爱、亲切的感情的作用。例如:

嘴儿 花儿 皮儿 鸟儿 狗儿 宝儿 角儿 玩儿 风儿 桃儿 杏儿 梨儿  
肉肉儿 大伙儿 爱徒儿 笑话儿 米面儿 好玩儿 电影儿 床单儿 闯劲儿  
差点儿 风味儿 冰棍儿 加油儿 纳闷儿 抬杠儿 刀背儿 摸黑儿

另外,语言中还有大量习惯上读儿化的。它们既不改变词性,也没有附加意义产生,只是口语习惯。例如:

这儿 哪儿 上边儿 好好儿 痛快儿 悄悄儿 偷偷儿 顺便儿 鞋带儿 饭盒儿  
加塞儿 牙签儿 垫底儿 笔杆儿 刀把儿 痰盂儿 果汁儿 坎肩儿 顶牛儿  
没准儿 抓阄儿 饭盒儿 冒尖儿

**【示例发音】**

蛋黄儿 dànhuángr	奶瓶儿 nǎipíng	小偷儿 xiǎotōur	片儿区 piànqū
腊八儿 làbār	号码儿 hàomǎr	口罩儿 kǒuzhàor	戏法儿 xìfǎr
半截儿 bànjiér	被窝儿 bèiwōr	蒜瓣儿 suànbanr	酒盅儿 jiǔzhōngr
扇面儿 shànmiàn	邮戳儿 yóuchuōr	门口儿 ménkǒur	小瓮儿 xiǎowèngr
火锅儿 huǒguōr	脖颈儿 bógěngr	刀刃儿 dāorènr	肚脐儿 dùqíer

**【词语练习】**

香肠儿 打盹儿 露馅儿 绝招儿 叫好几 牙刷儿 胖墩儿  
梨核儿 茶馆儿 没准儿 挑刺儿 加塞儿 钢镚儿 照片儿  
红包儿 名牌儿 落款儿 开窍儿 年头儿 图钉儿 高杆儿  
包干儿 树枝儿 花瓶儿 有趣儿 好好儿 慢慢儿 大头儿  
破烂儿 一会儿 一块儿 没门儿 费劲儿 有空儿 挨个儿  
胡同儿 拐弯儿 打嗝儿 心眼儿 棉球儿 没谱儿 砂轮儿 粉末儿 耳膜儿  
蛋清儿 火罐儿 小葱儿 小说儿 后根儿 合群儿 花样儿 玩意儿 瓜瓢儿  
面条儿 碎步儿 半道儿 打杂儿 没影儿 记事儿 提成儿 小丑儿 壶盖儿  
没词儿 掉价儿



音频  
儿化词语练习

**训练题目**

1. 请给下列句子中的语气词“啊”注音  
(1)多么动人的舞姿啊! ( )  
(2)小朋友快来吃鱼啊! ( )  
(3)他学习真用功啊。 ( )  
(4)老师在哪个小区住啊? ( )  
(5)这些花朵真鲜艳啊! ( )  
(6)这样行不行啊? ( )  
(7)这水送得真及时啊。 ( )  
(8)做事要三思啊! ( )



(9)原来是快递小哥啊。( )

(10)今天妈妈有没有上街啊?( )

### 2. 朗读下列词语,注意变调

铁道 水库 鼓动 本体 检查 耳鼓 脚本 产品 搞鬼 指甲 点心 口才  
 羽绒 眼光 火锅 浅水 一筐 一矿 一半 万一 蚂蚁 模拟 主张 了解  
 了结 翡翠 体育 警钟 哪里 姐姐 毯子 一口 一时 不仅 不错 不长  
 品种 取暖 久仰 找找 跑跑 补补 比比 走走 写写 老古董 手写体  
 洗脸水 小蚂蚁 小宝宝 撒良种 请允许 孔乙己 粉花朵 很稳当 乳制品  
 一席话 一点通 一窝蜂 一锤定音 一模一样 一唱一和 一触即发 一泻千里  
 一马当先 一带一路 不言不语 不卑不亢 不紧不慢 不前不后 不说不知  
 不学不会 不慌不忙 不伦不类 不见不散 一尘不染 一成不变 一张一弛  
 一窍不通 一蹶不振 不拘一格 百里挑一 一年一度 不打不相识

### 3. 朗读训练

(1)从前有个人坐船过江,一不小心身上挂的宝剑掉进水里去了。那个人一点儿也不着急,拿出小刀,在船舷上刻了一个记号。有人问他:“为什么不赶快捞?你在船舷上刻个记号,有什么用啊?”那个人不慌不忙地说:“不用着急,我的宝剑是从这个地方掉下去的,等船到了码头,靠了岸,我从刻着记号的地方跳下去,就能把宝剑捞上来。”

(2)水中映着彩霞,水面游着花鸭。霞是五彩霞,鸭是麻花鸭。麻花鸭游进五彩霞,五彩霞网住麻花鸭。乐坏了鸭,拍碎了霞,分不清是鸭还是霞。

(3)一声不响,二目无光,三餐不食,四体不勤,五谷不分,六神无主,七窍不通,八面威风,久坐不动,十足无能。

(4)一帆一桨一渔舟,一个渔翁一钓钩。一俯一仰一顿笑,一江明月一江秋。